

日立汎用ポンプ

HITACHI
Inspire the Next

日立汎用ポンプ〈総合カタログ〉 **60_{Hz}**

HITACHI PUMPS 〈GENERAL CATALOG〉

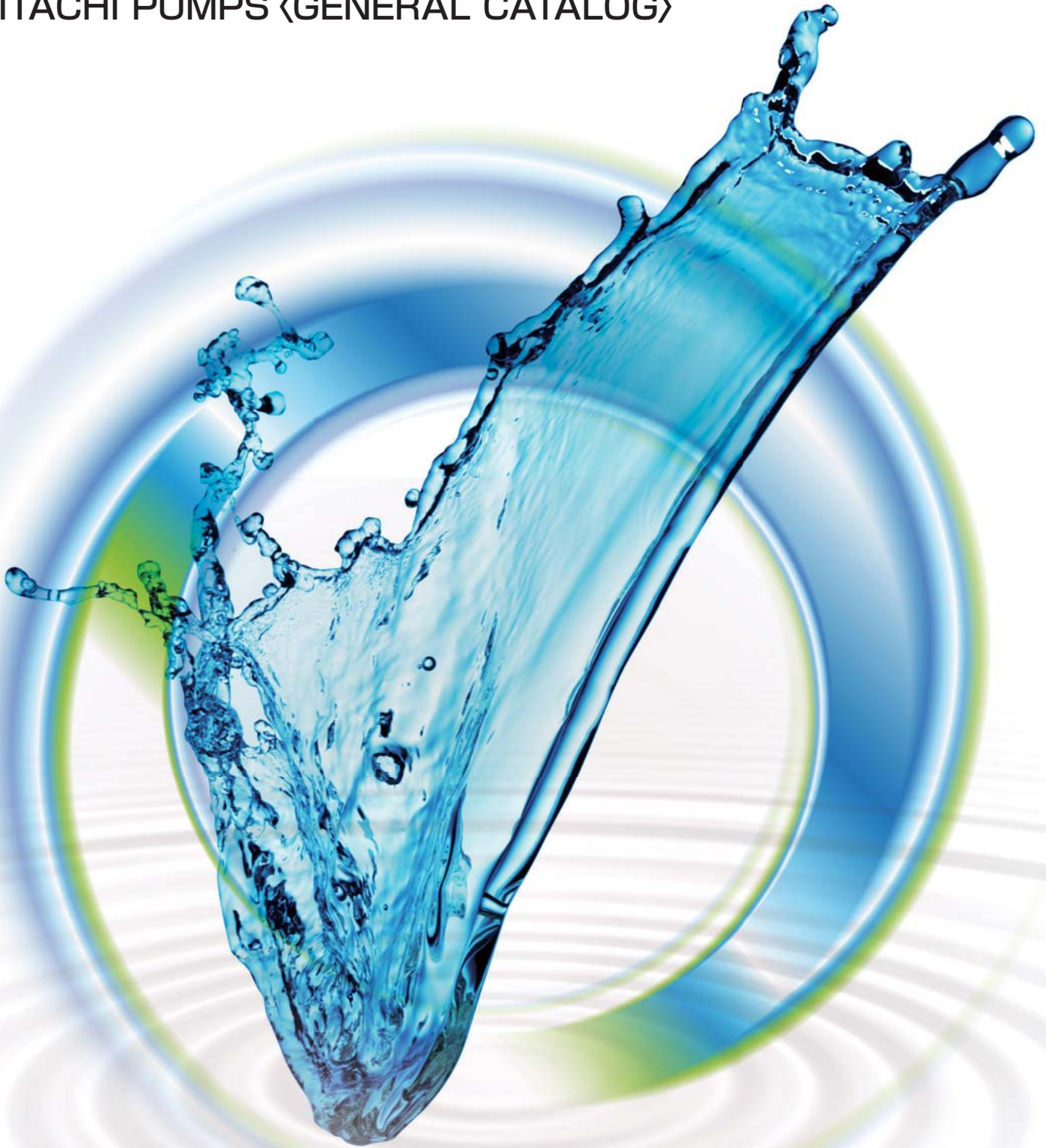

ポンプ・モータ・制御装置の一貫生産から生まれる【プラスα】の信頼性。

Additional reliability that results from our long experience in the continuous production of pumps, motors, control devices.

省資源・省エネルギー時代を迎え、産業と生活のあらゆる場で、水の有効活用が叫ばれています。大切な水を十二分に活用するには、使用条件に応じた最適なポンプシステムが必要です。

日立は社会のニーズに最適なポンプをお届けするために、ポンプ・モータ・制御装置を一貫生産しています。

ここでは、各部門のエキパート達が最適なポンプシステムを作り上げるため努力を重ねています。製品開発にあたっては、設計、製作、検査などの各部門が集まってデザインレビューを行い、あらゆる方向から徹底的に高信頼性を追求します。また同時に、機械研究所・日立研究所での素材から流体力学にわたる専門の研究陣の成果を取り入れ、機械、電気の総合的な効率向上による製品の省エネルギー化を促進しています。

こうした日立の総合技術が、最近話題の制御装置を含めたポンプシステム、ウォータース等をはじめとする、日立汎用ポンプに活かされているのです。

In recent years, the demand from all sections of industry and livelihood has been for products which conserve both natural resources and energy. And to achieve the optimum water supply, it is necessary to have the pump which suits the conditions best.

HITACHI has extremely long experience in the continuous manufacture of pump motor control devices, so we are able to deliver the right pump for almost any purpose.

Specialists from all divisions have made every effort to produce the best overall pumping systems. To do this, the staff of the design, production and inspection sections meet to review designs and do everything they can to make pumps that are reliable in every respect. The latest findings of Mechanical Engineering Research Laboratory and Hitachi Research Laboratory covering fields from raw materials to hydrodynamics are incorporated for even greater energy savings by combining improvements in mechanical and electrical efficiency.

It is this integrated HITACHI technology that is reflected in the performance of all Hitachi pumps, from general-purpose pumps to overall pump systems, WATER ACE and advanced control devices.



汎用ポンプ用途別一覧表 Applications







●写真右下の数字は記載ページ

●写真右下の数字は記載ページ

Fresh Water on the Ground Construction Pumps

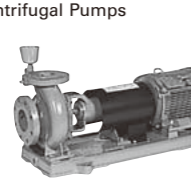
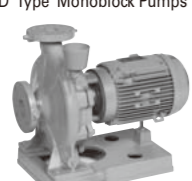
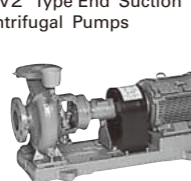
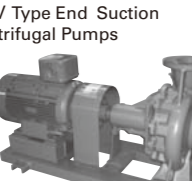
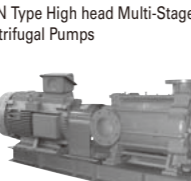
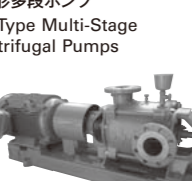
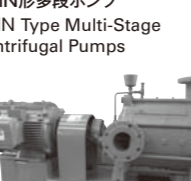
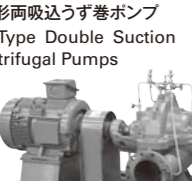
Water Supply, Irrigation, Water Circulation, etc

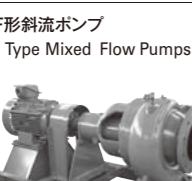
清水用陸上ポンプ

<p>JD形モートルポンプ JD Type Monoblock Pumps</p>  <p>9</p>	<p>JDM形多段モートルポンプ JDM Type Monoblock Pumps</p>  <p>9</p>
<p>JL形インラインポンプ JL Type In-Line Pumps</p>  <p>10</p>	<p>JC2形うず巻ポンプ JC2 Type End Suction Centrifugal Pumps</p>  <p>9</p>
<p>JOVD形モートルポンプ JOVD Type Monoblock Pumps</p>  <p>10</p>	<p>JOV2形うず巻ポンプ JOV2 Type End Suction Centrifugal Pumps</p>  <p>10</p>
<p>HOV形うず巻ポンプ HOV Type End Suction Centrifugal Pumps</p>  <p>11</p>	<p>GMN形高揚程多段ポンプ GMN Type High head Multi-Stage Centrifugal Pumps</p>  <p>12</p>
<p>JG形多段ポンプ JG Type Multi-Stage Centrifugal Pumps</p>  <p>12</p>	<p>GMN形多段ポンプ GMN Type Multi-Stage Centrifugal Pumps</p>  <p>11</p>
<p>DV形両吸込うず巻ポンプ DV Type Double Suction Centrifugal Pumps</p>  <p>13</p>	<p>NE形真空ポンプ NE Type Vacuum Pumps</p>  <p>13</p>
<p>SPF形斜流ポンプ SPF Type Mixed Flow Pumps</p>  <p>13</p>	<p>CRN形インライン立形多段うず巻ポンプ CRN Type In-Line Vertical Multi-stage Centrifugal Pumps</p>  <p>14</p>

Fresh Water Submersible Pumps

清水用水中ポンプ

一般用(ビル用)
水適用(揚水、給水、送水、取水など)

<p>JU形水中うず巻ポンプ JU Type Submersible Pumps</p>  <p>15</p>	<p>FU形水中うず巻ポンプ FU Type Submersible Pumps</p>  <p>15</p>
<p>JUP形ステンレス製水中うず巻ポンプ JUP Type Stainless Submersible Pumps</p>  <p>21</p>	<p>SPU形水中斜流ポンプ SPU Type Submersible Pumps</p>  <p>15</p>

Deep Wells Submersible Pumps

深井戸用水中ポンプ

PMUP形、PMUS形、PMU形水中深井戸ポンプ
PMUP Type, PMUS Type, PMU Type Submersible Pumps



16

Pump with Built-in PM Motor and Integrated Controller

HE Pump

コントローラー一体型
PMモーター搭載ポンプ

JLH形インラインポンプ
JLH Type In-Line Pumps

JDH形モートルポンプ
JDH Type Monoblock Pumps









8

Sewage Pumps



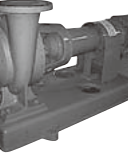

汚水・汚物用ポンプ

ビル排水用、水洗便所用
し尿処理場用、下水用

<p>UNP形水中汚水ポンプ UNP Type Submersible Pumps</p>  <p>17</p>	<p>USE形水中雑排水ポンプ USE Type Submersible Pumps</p>  <p>17</p>	<p>UBE形水中汚物水ポンプ UBE Type Submersible Pumps</p>  <p>18</p>	<p>UN形水中汚水ポンプ UN Type Submersible Pumps</p>  <p>17</p>
<p>US形水中雑排水ポンプ US Type Submersible Pumps</p>  <p>18</p>	<p>UB形水中汚物水ポンプ UB Type Submersible Pumps</p>  <p>18</p>	<p>UV形水中ボルテックスポンプ UV Type Submersible Vortex Pumps</p>  <p>19</p>	<p>BL形横形ブレードレスポンプ BL Type Sewage Pumps</p>  <p>19</p>

Stainless Pumps



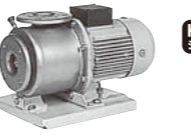
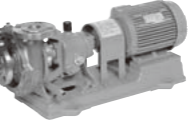





ステンレスポンプ

<p>JDP形ステンレス製モートルポンプ JDP Type Stainless Monoblock Pumps</p>  <p>20</p>	<p>JDS形ステンレス製モートルポンプ JDS Type Stainless Monoblock Pumps</p>  <p>20</p>	<p>JLP形ステンレス製インラインポンプ JLP Type Stainless Inline Pumps</p>  <p>20</p>	<p>JLS形ステンレス製インラインポンプ JLS Type Stainless Inline Pumps</p>  <p>20</p>
<p>NJP形ステンレス製多段モートルポンプ NJP Type Stainless Multi-Stage Monoblock Pumps</p>  <p>21</p>	<p>SVF形ステンレス製ポンプ SVF Type Stainless Pumps</p>  <p>21</p>		

Automatic Water Supply Units [Water Ace®]

ウォーターエース

圧力式
自動給水ユニット

<p>インバータ・ウォーターエース Inverter Water Ace</p>  <p>22</p>	<p>ニューロジュニア・ウォーターエース Sシリーズ(ステンレスポンプ) Neuro Junior Water Ace S series</p>  <p>22</p>	<p>台数制御インバータ・ウォーターエース (ステンレスポンプ) Neuro Water Ace</p>  <p>23</p>	<p>受水槽付ウォーターエース Receiving Tank Type Water Ace</p>  <p>24</p>
<p>増圧給水設備(水道直結ブースタ ポンプ給水ユニット) ダイレクト・ウォーターエース Direct Water Ace</p>  <p>26</p>	<p>ダイレクト・ウォーターエース (スタンドタイプ) Direct Water Ace</p>  <p>26</p>	<p>ウォーターエース® Water Ace®</p>  <p>24</p>	<p>ミスター・ウォーターエース MISTER Water Ace</p>  <p>25</p>

Gear Pumps

歯車ポンプ

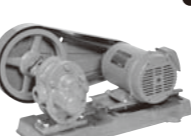

Gear Pumps



21

Fire Service Pump Units

防災機器

<p>US形消火ポンプユニット US Type Fire-Service Pump Units</p>  <p>27</p>	<p>JU形水中消火ポンプユニット JU Type Fire-Service Pump Units</p>  <p>28</p>
---	---

機種別仕様一覧表 Specifications

機名 (形式) Model	設置場所 Place	駆動方式 Driving method	取扱液 Liquid		許容押込み圧力ヘッド Max. Suction head (m)	構造 Construction			フランジ	材質 Material			本文 ページ Page
			液質 Liquid quality	温度 Temp. (°C)		羽根車 Impeller	軸封 Sealing	軸受 Bearing		ケーシング Casing	羽根車 Impeller	主軸 Shaft	
JD形 モートルポンプ JD Type Monoblock Pumps	屋外 Outdoor	2極 モーター体 2-pole Monoblock	清水 Fresh water	0~100	70-ポンプ締切全揚程 70-Shut off head	クローズ Closed	メカニカル シール Mech. seal	玉軸受 Ball	JIS 10K 薄	FC200 Cast iron	CAC406 (BC6) Bronze	SUS403 Stainless steel	9
JDH形 モートルポンプ JDH Type Monoblock Pumps	屋外 Outdoor	PM モーター体 PM motor Monoblock	清水 Fresh water	0~100	70-ポンプ締切全揚程 70-Shut off head	クローズ Closed	メカニカル シール Mech. seal	玉軸受 Ball	JIS 10K 薄	FC200 Cast iron	CAC406 (BC6) Bronze	SUS403 Stainless steel	8
JDM形 多段モートルポンプ JDM Type Monoblock Pumps	屋外 Outdoor	2極 モーター体 2-pole Monoblock	清水 Fresh water	0~100	100-ポンプ締切全揚程 100-Shut off head	クローズ Closed	メカニカル シール Mech. seal	玉軸受 Ball	JIS 10K 並	FC200 Cast iron	CAC406 (BC6) Bronze	SUS403 Stainless steel	9
JL形 インラインポンプ JL Type In-Line Pumps	屋外・ 配管途中 Outdoor・ Inline	2極 モーター体 2-pole Monoblock	清水 Fresh water	0~100	70-ポンプ締切全揚程 100-ポンプ締切全揚程 70-Shut off head 100-Shut off head	クローズ Closed	メカニカル シール Mech. seal	玉軸受 Ball	JIS 10K 薄 JIS 10K 並	FC200 Cast iron	CAC406 (BC6) Bronze	SUS403 Stainless steel	10
JLH形 インラインポンプ JLH Type In-Line Pumps	屋外 Outdoor	PM モーター体 PM motor Monoblock	清水 Fresh water	0~100	70-ポンプ締切全揚程 70-Shut off head	クローズ Closed	メカニカル シール Mech. seal	玉軸受 Ball	JIS 10K 薄	FC200 Cast iron	CAC406 (BC6) Bronze	SUS403 Stainless steel	8
JC2形 うず巻ポンプ JC2 Type End Suction Centrifugal Pumps	屋外 Outdoor	2極 モータ直結 2-pole Direct coupled	清水 Fresh water	0~100	70-ポンプ締切全揚程 100-ポンプ締切全揚程 70-Shut off head 100-Shut off head	クローズ Closed	メカニカル シール Mech. seal	玉軸受 Ball	JIS 10K 薄 JIS 10K 並	FC200 Cast iron	CAC406 (BC6) Bronze	SUS403 Stainless steel	9
JOVD形 モートルポンプ JOVD Type Monoblock Pumps	屋外 Outdoor	4極 モーター体 4-pole Monoblock	清水 Fresh water	0~100	40	クローズ Closed	メカニカル シール Mech. seal	玉軸受 Ball	JIS 10K 並	FC200 Cast iron	CAC406 (BC6) Bronze	SUS403 Stainless steel	10
JOV2形 うず巻ポンプ JOV2 Type End Suction Centrifugal Pumps	屋外 Outdoor	4極 モータ直結 4-pole Direct coupled	清水 Fresh water	0~100	40 (125×100Z4-537は39)	クローズ Closed	メカニカル シール Mech. seal	玉軸受 Ball	JIS 10K 並	FC200 Cast iron	CAC406 (BC6) Bronze	SUS403 or SUS420J2 Carbon steel	10
HOV形 うず巻ポンプ HOV Type End Suction Centrifugal Pumps	屋内 Indoor	2極・4極・ 6極 モータ直結 2, 4, 6-pole Direct coupled	清水 Fresh water	0~100	120-ポンプ締切全揚程 120-Shut off head	クローズ Closed	パッキン Packing	玉軸受 Ball	JIS 10K 並	FC200 Cast iron	FC200 Cast iron	S45C Carbon steel	11
JG形 多段ポンプ JG Type Multi-Stage Centrifugal Pumps	屋内 Indoor	2極 モータ直結 2-pole Direct coupled	清水 Fresh water	0~100	60 (標準:10以下) (Standard:Up to 10)	クローズ Closed	パッキン Packing	玉軸受 Ball	JIS 10K 並 JIS 20K (相当)	FC200 FCD400 Cast iron Spheroidal Cast iron	CAC406 (BC6) Bronze	S45C Carbon steel	12
GMN形 多段ポンプ GMN Type Multi-Stage Centrifugal Pumps (For High Pressure)	屋内 Indoor	4極 モータ直結 4-pole Direct coupled	清水 Fresh water	0~100	40, 60 (標準:10以下) (Standard:Up to 10)	クローズ Closed	パッキン Packing	玉軸受, メタル Ball, Sleeve	JIS 10K 並 JIS 20K (相当)	FC200 Cast iron	CAC902 φ150以上 CAC406 (BC6) Bronze	S45C Carbon steel	11
DV形 両吸込うず巻ポンプ DV Type Double Suction Centrifugal Pumps	屋内 Indoor	4極・6極 モータ直結 4, 6-pole Direct coupled	清水 Fresh water	0~100	30 (標準:10以下) (Standard:Up to 10)	クローズ Closed	パッキン Packing	玉軸受 Ball	JIS 10K 薄 JIS 10K 並	FC200 Cast iron	FC150 Cast iron	S45C Carbon steel	13
NE形 真空ポンプ NE Type Vacuum Pumps	屋内 Indoor	4極 モーター体 4-pole Monoblock	空気 Air	0~40	—	ローター Rotor	パッキン Packing	玉軸受 Ball	ネジ込み	FC200, CAC406 (BC6) Cast iron Bronze	CAC406 (BC6) Bronze	S30C Carbon steel	13
SPF形 斜流ポンプ SPF Type Mixed Flow Pumps	屋内 Indoor	4極・6極・8極 モータ直結・ ベルト掛け 4, 6, 8-pole Direct coupled or belt drive	清水 Fresh water	0~100	5	斜流 オープン Open	パッキン Packing	玉軸受 Ball	JIS 10K 薄	FC200 Cast iron	FC150 Cast iron	S45C Carbon steel	13

陸上ポンプ

機名(形式) Model	設置場所 Place	駆動方式 Driving method	取扱液 Liquid		許容押込み 圧力ヘッド Max.Suction head (m)	構造 Construction			フランジ	材質 Material			本文 ページ Page
			液質 Liquid quality	温度 Temp. (°C)		羽根車 Impeller	軸封 Sealing	軸受 Bearing		ケーシング Casing	羽根車 Impeller	主軸 Shaft	
JU形 水中うず巻ポンプ JU Type Submersible Pumps	水中 Submerged	2極 水封式水中モータ 2-pole Submersible motor	清水 Fresh water	18.5kW 以下: 0~40 22kW以上: 0~32	—	クローズ Closed	オイル シール Oil seal	メタル Sleeve	JIS 10K 並	FC200 Cast iron	CAC406 (BC6) Bronze	SUS403 Stainless steel	15
FU形 水中うず巻ポンプ FU Type Submersible Pumps	水中 Submerged	2極 水封式水中モータ 2-pole Submersible motor	清水 Fresh water	0~40	—	クローズ Closed	オイル シール Oil seal	メタル Sleeve	JIS 10K 薄 16	FC200 Cast iron	CAC406 (BC6) Bronze	SUS403 Stainless steel	15
SPU形 水中斜流ポンプ SPU Type Submersible Pumps	水中 Submerged	2極・4極・6極 水封式水中モータ 2, 4, 6-pole Submersible motor	清水 Fresh water	0~40	—	クローズ Closed	オイル シール Oil seal	メタル Sleeve	JIS 10K 薄	FC200 Cast iron	FC200 Cast iron	SUS403 Stainless steel	15
PMU形 水中深井戸ポンプ PMU Type Submersible Pumps for Deep Wells	水中 Submerged	2極 水封式水中モータ 2-pole Submersible motor	清水 Fresh water	22kW 以下: 0~35 30kW以上: 0~25	—	クローズ Closed	オイル シール Oil seal	メタル Sleeve	地上部: JIS 10K 薄 ポンプ 深井戸水中 モートルポンプ 揚水管 JIS フランジ	FC150, FC200 Bronze	CAC406 (BC6) Bronze	SUS403, SUS420J2 Stainless steel	16
PMUP形 水中深井戸ポンプ PMUP Type Submersible Pumps	水中 Submerged	2極 水封式水中モータ 2-pole Submersible motor	清水 Fresh water	0~35	—	クローズ Closed	オイル シール Oil seal	メタル Sleeve	地上部: JIS 10K 薄 ポンプ 深井戸水中 モートルポンプ 揚水管 JIS フランジ	井戸径 100mm SUS13A 井戸径 150mm SUS14A	樹脂 SUS304	SUS304 SUS316	16
PMUS形 水中深井戸ポンプ PMUS Type Submersible Pumps	水中 Submerged	2極 水封式水中モータ 2-pole Submersible motor	清水 Fresh water	22kW 以下: 0~35 30kW以上: 0~25	—	クローズ Closed	オイル シール Oil seal	メタル Sleeve	地上部: JIS 10K 薄 ポンプ 深井戸水中 モートルポンプ 揚水管 JIS フランジ	SUS13	SUS13	SUS420J2	16
UNP形 水中汚水ポンプ UNP Type Submersible Pumps	水中 Submerged	2極 乾式水中モータ 2-pole Submersible motor	汚水 Sump	0~32	—	クローズ Closed	メカニ カルシ ール Mech. seal	玉軸受 Ball	小判形	樹脂	樹脂	SUS403 Stainless steel	17
UN形 水中汚水ポンプ UN Type Submersible Pumps	水中 Submerged	2極 乾式水中モータ 2-pole Submersible motor	汚水 Sump	0~32	—	オープン Semi-open	メカニ カルシ ール Mech. seal	玉軸受 Ball	小判形 (0.25~1.5kW) JIS 10K (2.2~3.7kW)	FC200 Cast iron	焼結合金 (0.25~0.4kW) FC200 (0.75~3.7kW) Cast iron	SUS403 (0.25~1.5kW) SUS420J2 (2.2~3.7kW) Stainless steel	17
USE形 水中雑排水ポンプ USE Type Submersible Pumps	水中 Submerged	2極 乾式水中モータ 2-pole Submersible motor	雑排水 Sewage	0~32	—	ボルテックス Vortex	メカニ カルシ ール Mech. seal	玉軸受 Ball	小判形	樹脂	樹脂	SUS403 Stainless steel	17
US形 水中雑排水ポンプ US Type Submersible Pumps	水中 Submerged	2極 乾式水中モータ 2-pole Submersible motor	雑排水 Sewage	0~32	—	ノンクログ Non clog	メカニ カルシ ール Mech. seal	玉軸受 Ball	小判形 (0.25~1.5kW) JIS 10K (2.2~3.7kW)	FC200 Cast iron	FC200 Cast iron	SUS403 (0.25~1.5kW) SUS420J2 (2.2~3.7kW) Stainless steel	18
UBE形 水中汚物水ポンプ UBE Type Submersible Pumps	水中 Submerged	2極 乾式水中モータ 2-pole Submersible motor	汚物 Sewage	0~32	—	ボルテックス Vortex	メカニ カルシ ール Mech. seal	玉軸受 Ball	小判形	樹脂	樹脂	SUS403 Stainless steel	18
UB形 水中汚物水ポンプ UB Type Submersible Pumps	水中 Submerged	2極・4極・6極 乾式水中モータ 2, 4, 6-pole Submersible motor	汚物 Sewage	0~32	—	ブレードレス (2Pはボル テックス) Blodeless (2P Vortex)	メカニ カルシ ール Mech. seal	玉軸受 Ball	小判形 (0.4~1.5kW) JIS 10K (2.2kW~)	FC200 Cast iron	FC200 Cast iron	SUS420J2 Stainless steel	18
UV形 水中ボルテックスポンプ UV Type Submersible Vortex Pumps	水中 Submerged	2極・4極 乾式水中モータ 2, 4-pole Submersible motor	汚物 Sewage	0~32	—	ボルテックス Vortex	メカニ カルシ ール Mech. seal	玉軸受 Ball	小判形 (0.75~1.5kW) JIS 10K (2.2~11kW)	FC200 Cast iron	FC200 Cast iron	SUS403 Stainless steel	19
BL形 横形ブレードレスポンプ BL Type Sewage Pumps	陸上・ 屋内 On the Ground Indoor	ベルト掛け、4極・6極 モータ直結 Belt Drive, 4, 6-pole Direct coupled	汚物 Sewage	0~40	0.3~10	クローズ または オープン Closed or Semi-open	パッキン Packing	玉軸受 Ball	JIS 10K 薄	FC200 Cast iron	FC200 Cast iron	SUS403 Stainless steel	19

水中ポンプ

陸上

水中

給水ユニット

ステンレス

歯車

防災機器

機種別仕様一覧表 Specifications

機名 (形式) Model	設置場所 Place	駆動方式 Driving method	取扱液 Liquid		許容押込み 圧力ヘッド Max.Suction head (m)	構造 Construction			フランジ	材質 Material			本文 ページ Page	
			液質 Liquid quality	温度 Temp. (°C)		羽根車 Impeller	軸封 Sealing	軸受 Bearing		ケーシング Casing	羽根車 Impeller	主軸 Shaft		
ステンレス ポンプ Stainless Pumps	JDP形	屋外 Outdoor	2極モーター体 2-pole Monoblock	清水 Fresh water	0~90	100-ポンプ 締切全揚程 100-Shut off head	クローズ Closed	メカニカル シール Mech. seal	玉軸受 Ball	JIS 10K 並 (相当)	SUS304 Stainless steel	SUS304 Stainless steel	SUS304 Stainless steel	20
	JDS形	屋外 Outdoor	2極モーター体 2-pole Monoblock	清水 Fresh water	0~100	100-ポンプ 締切全揚程 100-Shut off head	クローズ Closed	メカニカル シール Mech. seal		JIS 10K 並	SCS13 Stainless steel casting	SCS13 Stainless steel casting	SUS304 (0.4~3.7kW) SUS403 (5.5~7.5kW) Stainless steel	
	JLP形	屋内 Indoor	2極モーター体 2-pole Monoblock	清水 Fresh water	0~100	40	クローズ Closed	メカニカル シール Mech. seal		JIS 10K 薄 (相当)	SUS304L Stainless steel	SUS304 Stainless steel	SUS304 Stainless steel	
	JLS形	屋外 Outdoor	2極モーター体 2-pole Monoblock	清水 Fresh water	0~100	100-ポンプ 締切全揚程 100-Shut off head	クローズ Closed	メカニカル シール Mech. seal		JIS 10K 並	SCS13 Stainless steel casting	SCS13 Stainless steel casting	SUS304 Stainless steel	21
	NJP形	屋内 Indoor	2極モータ直結 2-pole Direct coupled	清水 Fresh water	0~60	100-ポンプ 締切全揚程 100-Shut off head	クローズ Closed	メカニカル シール Mech. seal		JIS 10K 薄 (相当)	SUS304L Stainless steel casting	SUS304 Stainless steel casting	SUS420J2 Stainless steel	
	SVF形	屋内 Indoor	2極・4極モータ直結 2, 4-pole Direct coupled	海水・ 化学液 Sea water・ Chemical	-20~170	100-ポンプ 締切全揚程 100-Shut off head	クローズまたは オープン Closed or Semi-open	パッキン Packing		JIS 10K 並	SCS13 Stainless steel casting	SCS13 Stainless steel casting	SUS304 Stainless steel	
	JLSH形	屋外 Outdoor	PMモーター体 PM motor Monoblock	清水 Fresh water	0~100	100-ポンプ 締切全揚程 100-Shut off head	クローズ Closed	メカニカル シール Mech. seal		JIS 10K 並	SCS13 Stainless steel casting	SCS13 Stainless steel casting	SUS304 Stainless steel	
歯車ポンプ Gear Pumps	陸上・ 屋内 On the Ground Indoor	ベルト掛け Belt drive	灯油・ 重油・ 潤滑油 Turbine, Heavyoil	0~60	—	歯車 Gear	オイル シール Oil seal	玉軸受 Ball	ネジ込み	FC250 Cast iron	ギヤー S45C Carbon steel	S45C・ SCM435H Carbon steel	21	

ポンプリニューアル時のご注意

1. 当社のポンプをリニューアルされる場合は、ポンプに取り付けてある銘板(ポンプと電動機が一体形の場合は電動機に取り付け)に記載しております製造番号(MFG.No)をご確認いただき、その製造番号をお知らせください。既納品のポンプ仕様が特殊な場合があります。

[注記]

給水ユニット(ウォーターエース)の場合は、制御盤の扉正面もしくは圧力タンクに給水ユニットの銘板が取り付けられていますので、その銘板の製造番号をお知らせください。

【製造番号の記載位置】

MOTOR PUMP HITACHI
TYPE _____
CAP. _____ m³/min
HEAD _____ m
MOTOR _____ SYNC. SPEED _____ min⁻¹
3PHASE _____ Hz _____ V
POLES _____ kW _____ A
SHIELD BRG. _____ DATE _____
MFG.No. **H05234561**
Hitachi Industrial Equipment Systems Co., Ltd. NG1510

製造番号はアルファベット“H”または“M”で始まる英数字です。

2. 陸上ポンプはモデルチェンジ等により電動機の形式や端子箱の位置が変更になっている機種がありますので、ご用命の際には納入仕様書等で事前にご確認ください。
3. 水中ポンプ(JU形水中うず巻ポンプ)はフランジのボルトサイズを変更している機種がありますので、ご用命の際には納入仕様書等で事前にご確認ください。

JDH形モートルポンプ
JDH Type In-Line Pumps

建築物
給水

冷温水
循環

クーリング
タワー

工場内
給水

園芸

プラント
セット

JLH形インラインポンプ
JLH Type In-Line Pumps

温 水
循環

クーリング
タワー

プラント
セット

JLSH形ステンレス製インラインポンプ
JLSH Type Stainless In-Line Pumps

温 水
循環

クーリング
タワー

プラント
セット



JDH形モートルポンプ



JLH形インラインポンプ



JLSH形ステンレス製インラインポンプ

●特長

- ① インバータ盤の設置不要
- ② IE4相当のPMモータ搭載
- ③ IP44屋外仕様の耐環境構造
- ④ 50/60Hz地域共用可能
- ⑤ 既設汎用ポンプとの置き換えが可能

●Features

- ① The setting of the inverter board is unnecessary
- ② The PM motor deployment of the IE4 equivalency
- ③ Environmental structure of IP44 outdoors specifications-resistant
- ④ 50/60Hz common use is possible
- ⑤ The substitution with the general-purpose pump in operation is possible

●選定図表 (Selection chart)

〈JDH形モートルポンプ (JDH Type In-Line Pumps)〉

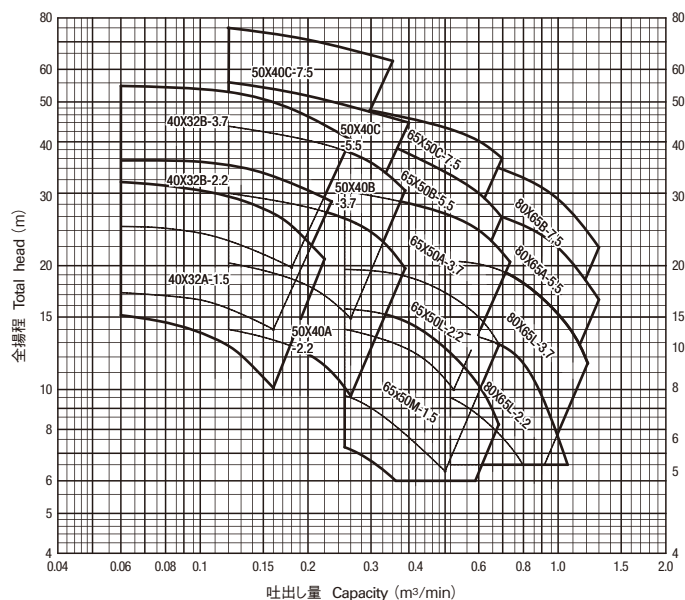

●選定図表 (Selection chart)

〈JLH形インラインポンプ (JLH Type In-Line Pumps)〉

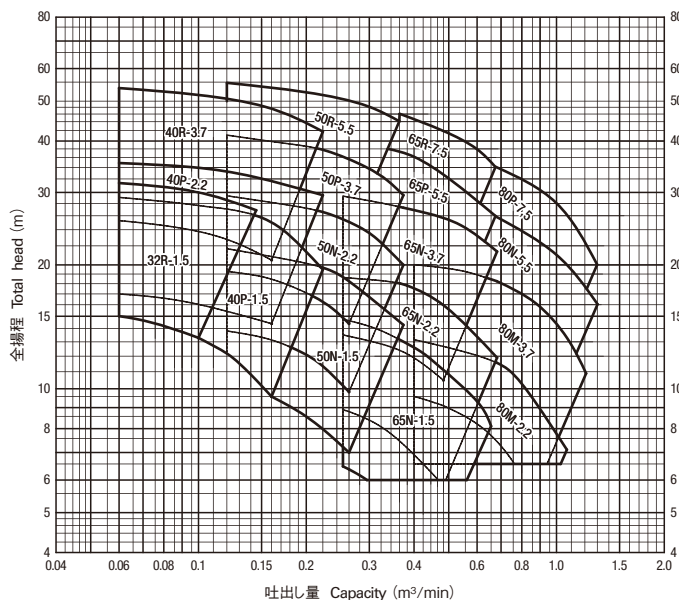

●選定図表 (Selection chart)

〈JLSH形ステンレス製インラインポンプ (JLSH Type Stainless In-Line Pumps)〉

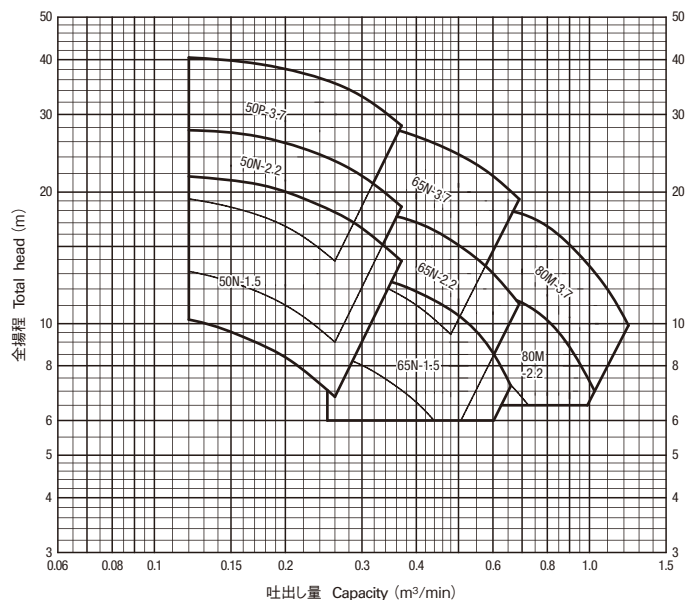

JD形モートルポンプ JD Type Monoblock Pumps

- 建築物給水
- 冷温水循環
- クーリングタワー
- 工場内給水
- 園芸
- プラントセット

JC2形うず巻ポンプ JC2 Type End Suction Centrifugal Pumps

- 建築物給水
- 冷温水循環
- クーリングタワー
- 工場内給水
- ボイラー給水
- かんがい
- 簡易水道

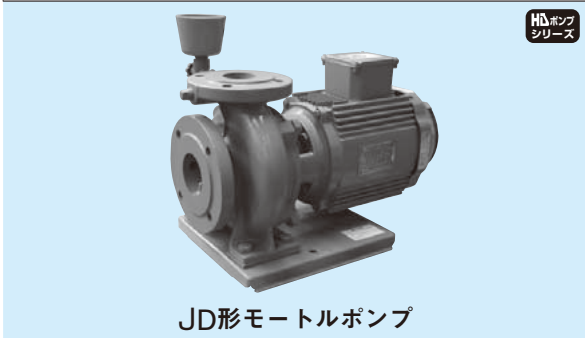

JD形モートルポンプ



JC2形うず巻ポンプ

●特長

- ①B.P.O. (バックプルアウト)構造により, 吸吐配管はそのままポンプの分解・組み立てができます。
- ②モータと一体型のため心出しの必要がありません。(JD形)
- ③2極モーター型のため, 小型・軽量です。(JD形)
- ④2極モータ採用により小型・軽量です。(JC2形)

●Features

- ①Back-pull-out construction.
- ②Easy installation. (JD Type)
- ③Compact and light weight. (JD Type)
- ④Compact and light weight. (JC2 Type)
- 簡易赤水防止品 ナイロンコーティングポンプを用意しております。

●選定図表 (Selection chart)

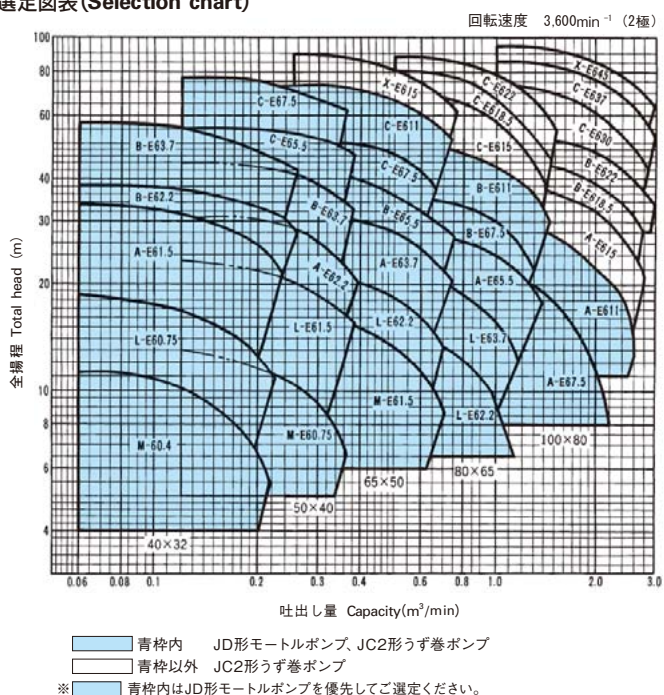

JDM形多段モートルポンプ JDM Type Monoblock Pumps

- 建築物給水
- 冷温水循環
- クーリングタワー
- ボイラー給水
- かんがい
- 簡易水道



●特長

- ①2極モータ採用により小型・軽量でユニット品の組み込みに適しています。
- ②B.P.O. (バックプルアウト) 構造により, 吸吐配管はそのままポンプの分解・組み立てができます。

●Features

- ①Compact and light weight.
- ②Back-pull-out construction.

●選定図表 (Selection chart)

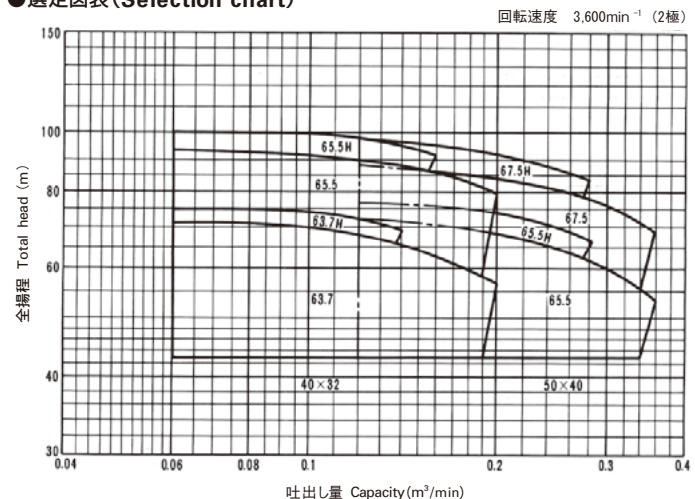

JL形インラインポンプ JL Type In-Line Pumps

温水循環 クーリングタワー プラントセット



HDポンプシリーズ

●選定図表 (Selection chart)

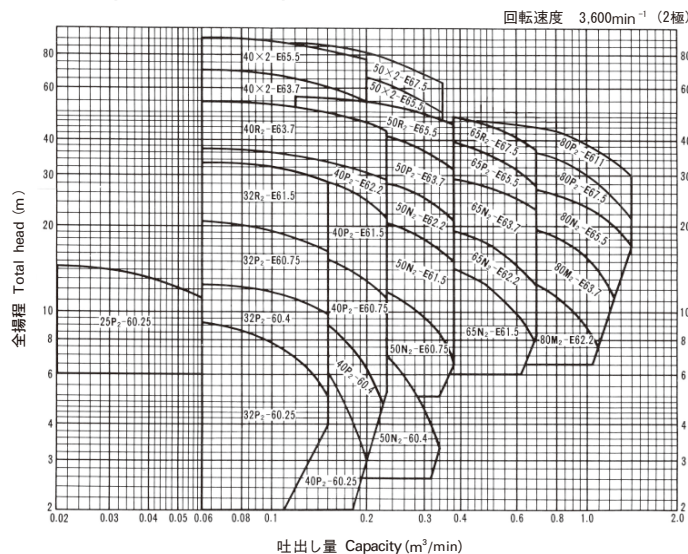

●特長

- ①小型・軽量でパイプラインに組み込めるので、据え付けスペースをとりません。
- ②B.P.O(バックプルアウト)構造により、吸吐配管をそのままにして分解・組み立てができます。

●Features

- ①Compact and light weight.
- ②Back-pull-out construction.

JOVD形モートルポンプ JOVD Type Monoblock Pumps

建築物給水 冷温水循環 クーリングタワー 工場内給水 ボイラー給水 かんがい 簡易水道

JOV2形うず巻ポンプ JOV2 Type End Suction Centrifugal Pumps

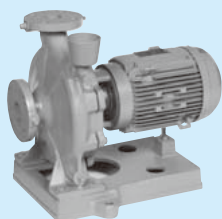

JOVD形モートルポンプ

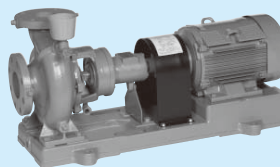

JOV2形うず巻ポンプ

●特長

- ①保守が容易です。
- B.P.O(バックプルアウト)形のため、吸吐配管はそのままポンプの分解・組立が可能です。
- JOVD形モートルポンプはモーター体形のため、運転中、始動停止による心狂いの心配がなく、心出しの必要がありません。
- 十分な容量の密封形玉軸受を備えており給油が不要です。
- ②ポンプ性能が優れています。
- 高効率、高性能で安定した特性をもっています。
- ③据付面積が節約できます。
- モーター体形のためコンパクトです。(JOVD形モートルポンプ)

●Features

- ①Back-pull-out construction.
- ②Easy installation
- ③Compact and light weight (JOVD Type Monoblock pumps)

●選定図表 (Selection chart)

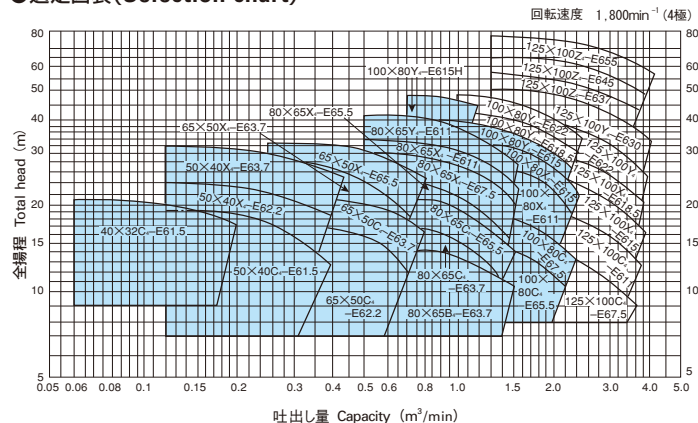

■ 青枠内 JOVD形モートルポンプ、JOV2形うず巻きポンプ
 □ 青枠以外 JOV2形うず巻ポンプ
 ■ 青枠内はJOVD形モートルポンプを優先してご選定ください。

HOV形うず巻ポンプ HOV Type End Suction Centrifugal Pumps

高層ビル用
冷温水
循環

建築物
給水

クーリング
タワー

工場内
給水

かんがい

上水道

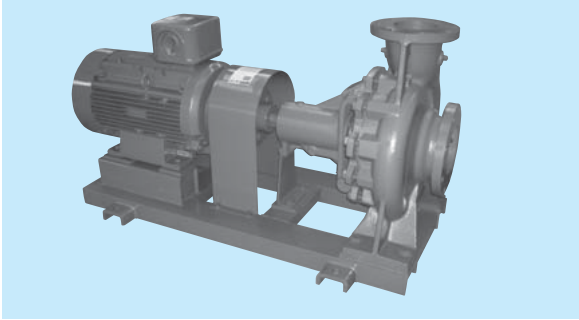

●特長

- ①特に高押し込み圧用としてISO規格により標準化したポンプです。
- ②B.P.O. (バックプルアウト) 構造により、吸吐配管はそのままでポンプの分解・組み立てができます。

●Features

- ①ISO standard type.
- ②Back-pull-out construction.

●選定図表(Selection chart)

(2極) (4極)

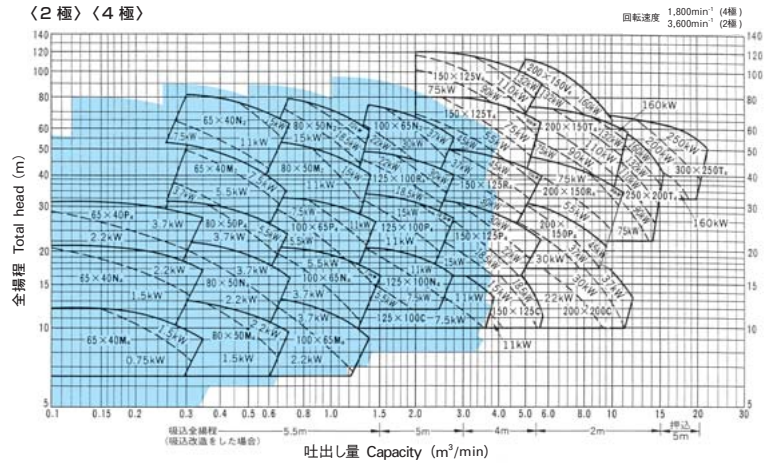

- 注 (1) 図で示した範囲はJC (9頁)、JOV (10頁) を優先してご選定ください。(ただしJC、JOVの耐圧をこえる場合にはHOV形でご選定ください。)
- (2) 吸込口径150mm、200mm、250mmと2極回転のポンプを吸込運転する場合には、吸込管の口径を一段大きくしてください。
- (3) 300×250Tのポンプの吸込側条件は押し運転専用です。(吸込運転はできません。)
- (4) 40℃を超える場合の吸込全揚程は 頁に記載の数値を補正してください。

(6極)

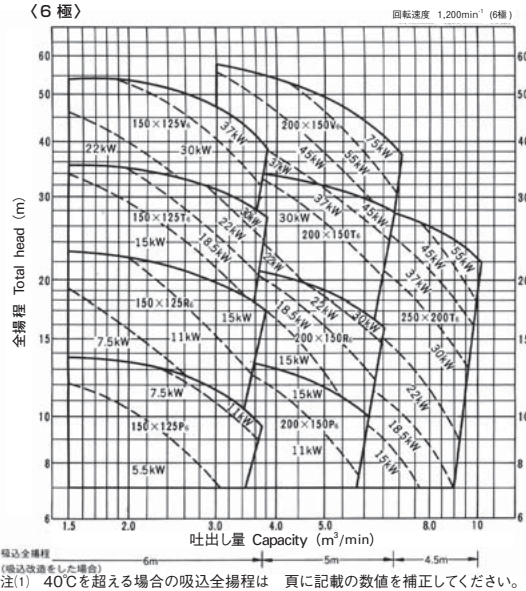

注(1) 40℃を超える場合の吸込全揚程は 頁に記載の数値を補正してください。

GMN形多段ポンプ GMN Type Multi-Stage Centrifugal Pumps

建築物
給水

工場内
給水

ボイラー
給水

上水道

簡易
水道

園芸

かんがい

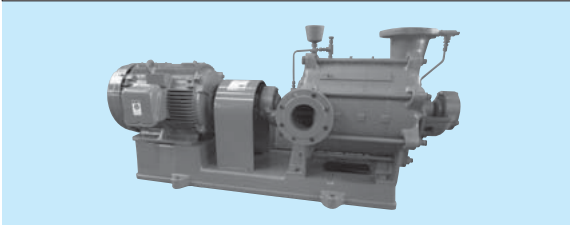

●特長

- ①軸受に密封形玉軸受を使用していますので、給油の必要がなく、日常の保守が容易です。
- ②軸推力釣合わせ機構にバランスフィン方式、バランス形羽根車を採用していますので、磨耗部品が少なく保守が容易です。

●Features

- ①Easy maintenance by ball bearing construction.
- ②Balance fin and Balance type impeller system have long life time.

●選定図表(Selection chart)

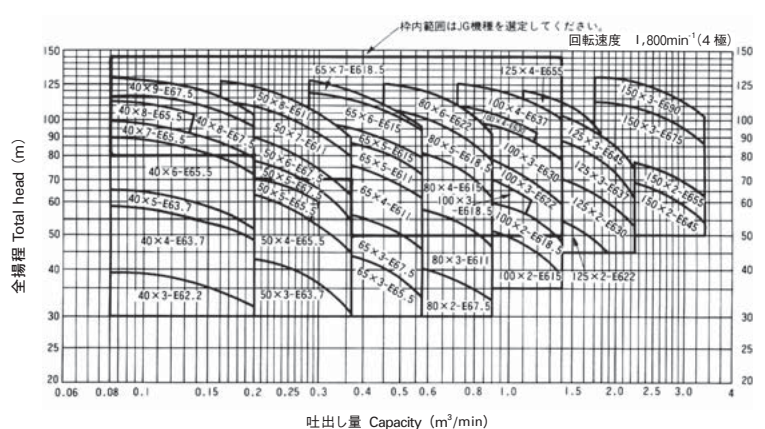

JG形多段ポンプ JG Type Multi-Stage Centrifugal Pumps

- 建築物
給水
- 工場内
給水
- ボイラー
給水
- 上水道
- 園芸
- 簡易
水道
- かんがい

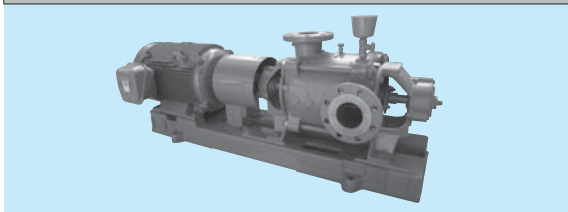

●特長

①2極モータの採用により小型軽量です。

●Features

①Compact and light weight.

●選定図表(Selection chart)

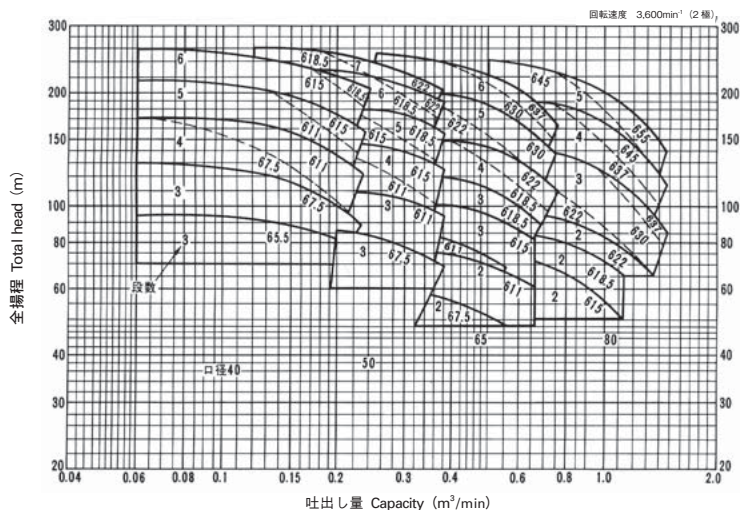

GMN形高揚程多段ポンプ GMN Type High head Multi-stage Centrifugal Pumps

- 建築物
給水
- 工場内
給水
- ボイラー
給水
- 上水道
- 園芸
- 簡易
水道
- かんがい

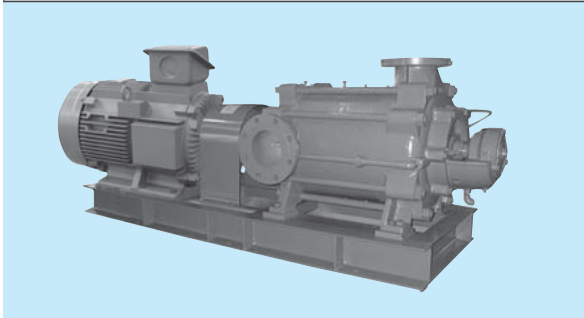

●特長

①保守が容易です

軸受は信頼性の高い構造となっており、軸推力を受けるつりあいディスク部分の摩耗は、外部インデックスで指示されます。

②ポンプ性能が優れています。

高効率で吸込性能が良く、広い範囲に適用できます。

●Features

①Reliable bearing structure.

An axial thrust is received balance disc it hangs, and it suits and wear of a disk portion is directed by an external index.

②The pump performance is excellent.

Efficient, suction performance is good, and it can apply to the wide range.

●選定図表(Selection chart)

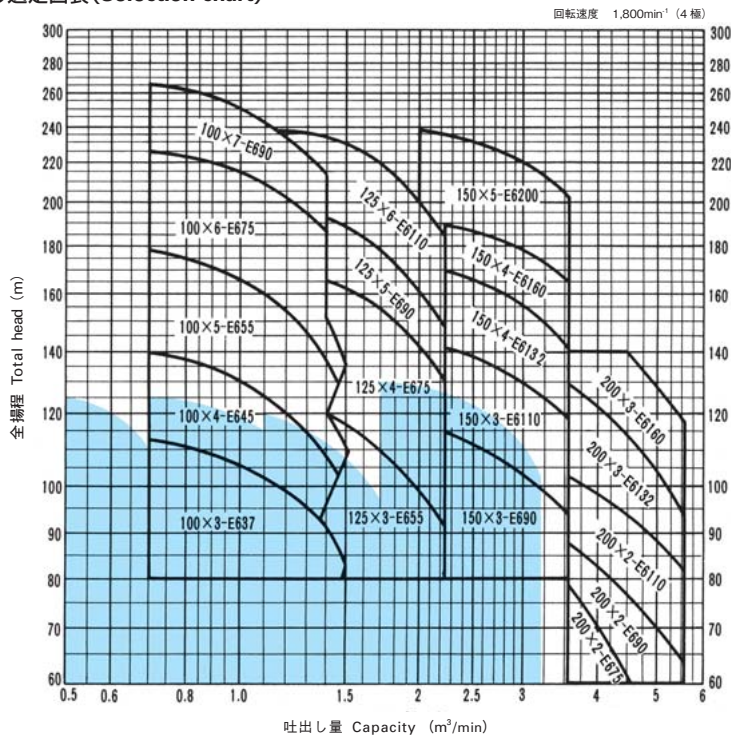

注) 示した範囲はGMN形(11頁)をご選定ください。

DV形両吸込うず巻ポンプ DV Type Double Suction Centrifugal Pumps

図 芸

かんがい

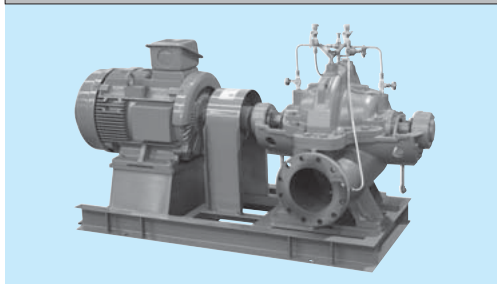

●特長

- ①ケーシングが水平二つ割構造のため、配管やモータはそのままにして分解・点検ができます。
- ②吸込み、吐出し方向は水平方向で右吸込み、左吸込みのいずれも可能です。

●Features

- ①Easy disassemble and inspection.

注)
仕様吐出し量をこえた点で使用されますと出力オーバーとなったり、キャビテーションが発生

●選定図表 (Selection chart)

〈4 極〉

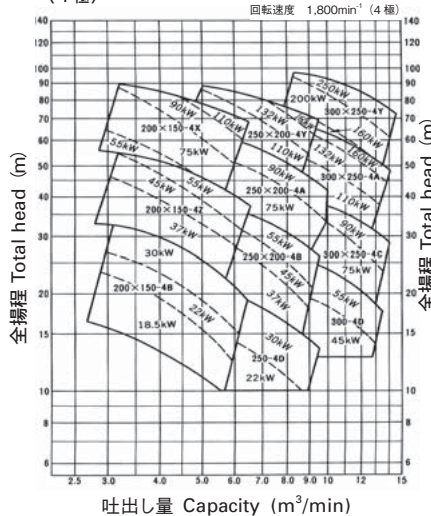

〈6 極〉

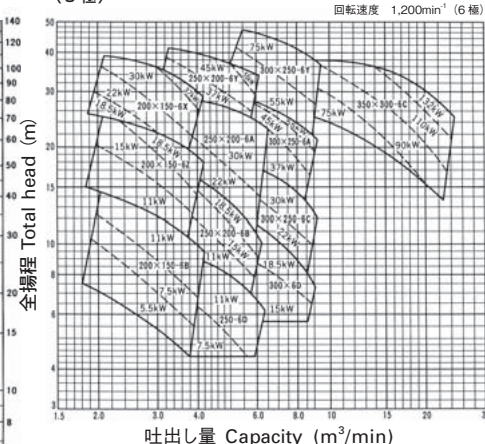

NE形真空ポンプ NE Type Vacuum Pumps

ポンプ
満水

脱 水

乾 燥



●特長

- ①水封式のため吸気のために水が流入しても差支えありません。
- ②ポンプとモーター一体型のため据え付けが容易です。
- ③連続運転が可能のため、満水用以外にもご使用いただけます。

●Features

- ①With in air and water.
- ②Compact type.
- ③Continuous operation.

●標準仕様

周波数 (Hz)	吸込み方式	出力 (kW)	ポンプ口径 (mm)	最 大 量 風 (m³/min)	最 大 真 空 度 (kPa) {mmHg}	全負荷電 (A)
50	片吸込み	0.75	20	0.3	67 {500}	3.9
		2.2	32	1.1	77 {580}	9.8

- 注)
1) 電流値は変更になる場合があります。
2) モーター形式が防滴保護形式のものは在庫品です。

SPF形斜流ポンプ SPF Type Mixed Flow Pumps

産 業
排 水

かんがい

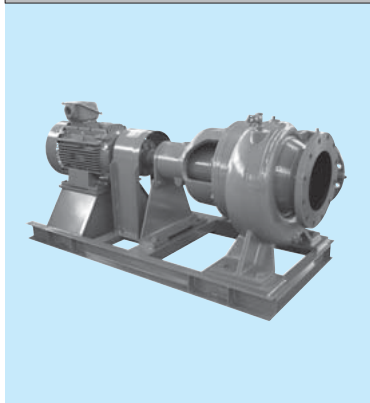

●特長

- ①オープン羽根車を使用していますので、多少の汚水を含む排水用にもご使用いただけます。
- ②吸・吐配管はそのままにしてポンプの分解・組み立てができ、保守が容易です。
- ③ベルト掛け運転および、モータ直結形運転も可能です。

●Features

- ①Semi-open impeller.
- ②Back-pull-out construction.
- ③Available belt drive.

●選定図表 (Selection chart)

〈モータ直結形〉

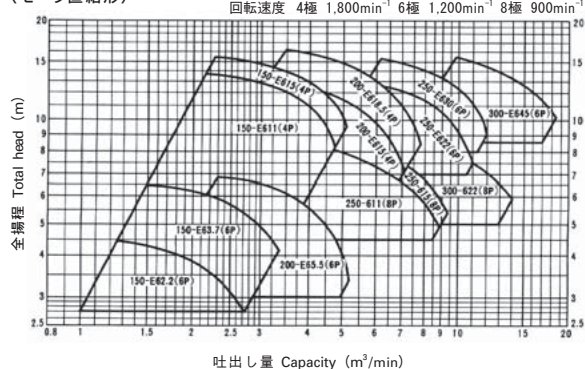

CRN形インライン立形多段うず巻ポンプ CRN Type In-Line Vertical Multi-stage Centrifugal Pumps

工場内給水 ボイラー給水 園芸 かんがい



- 特長
- ①赤水の心配がありません。接液部の材質にステンレス材を採用。
 - ②広範囲の水量、揚程を豊富な品揃えでカバーします。
 - ③ステンレスプレス羽根車はレーザー照射による連続溶接構造により、高効率を実現しました。(口径64A以上)
 - ④立形インライン設計により据付け面積は横形ポンプ(軸直結タイプ)の約1/4です。

●選定図表(Selection chart) 回転速度 3,600min⁻¹ (2極)

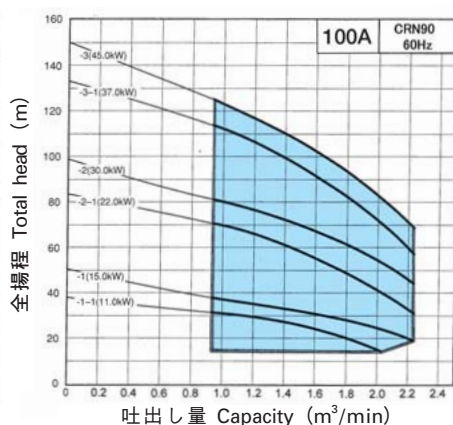
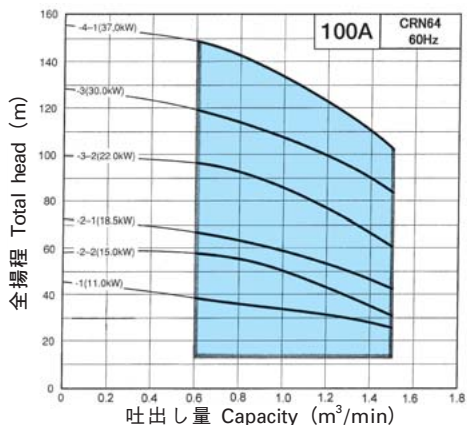
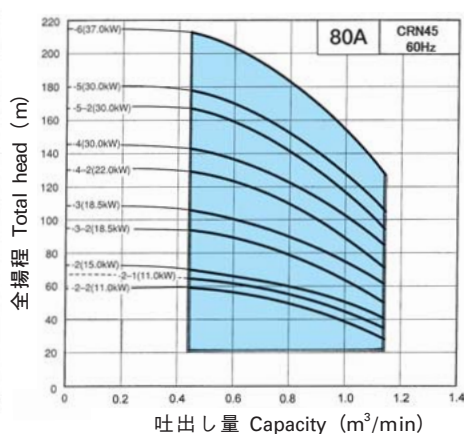
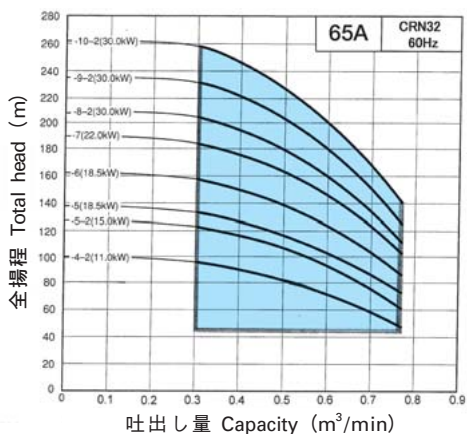
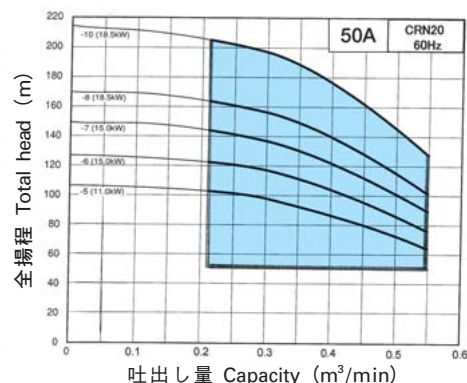
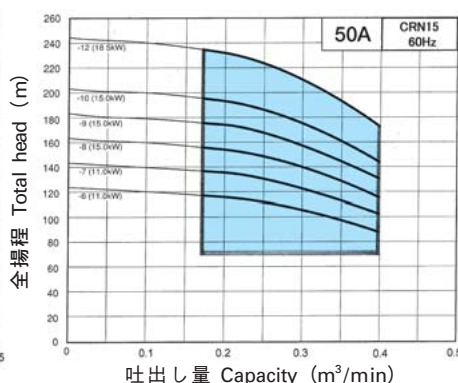
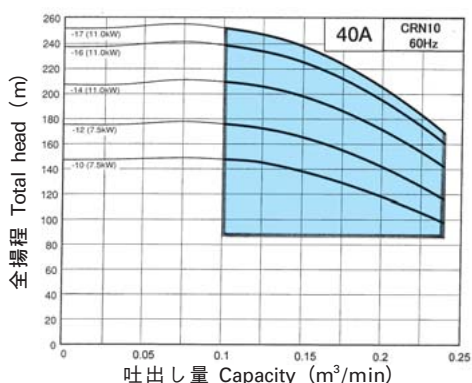

JU形水中うず巻ポンプ JU Type Submersible Pumps

- 建築物
給水
- 工場内
給水
- 上水道
- 簡易
水道
- かんがい



- 特長
 - ①ポンプ部モータ部がすべてビット内に納まるのでポンプ室を設ける必要がなく、据え付け面積もわずかです。
 - ②ポンプ部、モータ部が一体構造で、直結心出し作業が不要となり、取り扱いが容易です。
- Features
 - ①Save space and no noise by submerged installation.
 - ②Easy installation.
- 注)
 - 過大または過小水量での運転はキャビテーションが発生し、ポンプ寿命を著しく低下させることがあります。
 - 吐出し側に仕切弁を設け、強制的に絞って使用する用途の設備には必ずポンプ出口に放流配管を設け、過小水量域での連続運転を防止するようご計画ください。(放流配管のサイズなどは当社にご相談ください。)

●選定図表(Selection chart)

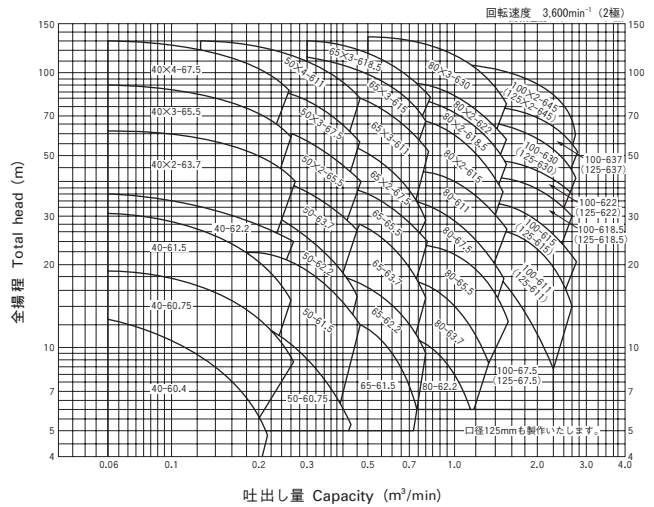

FU形水中うず巻ポンプ FU Type Submersible Pumps

- 噴水
- 滝設備



- 特長
 - ①基礎工事が簡単で池や水槽への据え付けが容易です。
 - ②噴水専用吸込みガードが標準付属のため、木葉の付着などでも安心です。
 - ③横置設置のため低水位やフローティング噴水にも運転可能です。
- 注)
 - 過大または過小水量での運転はキャビテーションが発生し、ポンプ寿命を著しく低下させることがあります。
 - 吐出し側に仕切弁を設け、強制的に絞って使用する用途の設備には必ずポンプ出口に放流配管を設け、過小水量域での連続運転を防止するようご計画ください。(放流配管のサイズなどは当社にご相談ください。)

●選定図表(Selection chart)

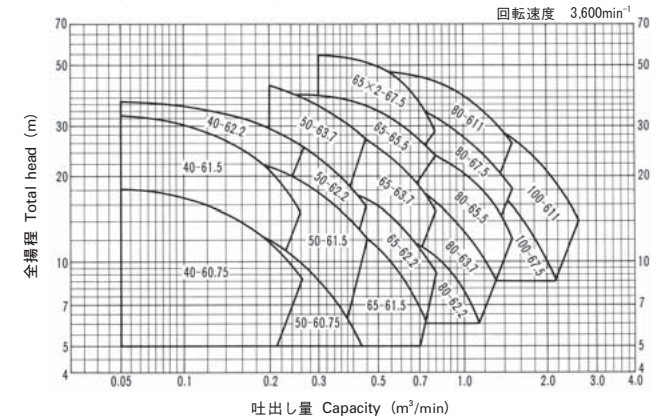

SPU形水中斜流ポンプ SPU Type Submersible Pumps

- 上水道
- かんがい
- 雨水、汚水
排水
- 河川
取水

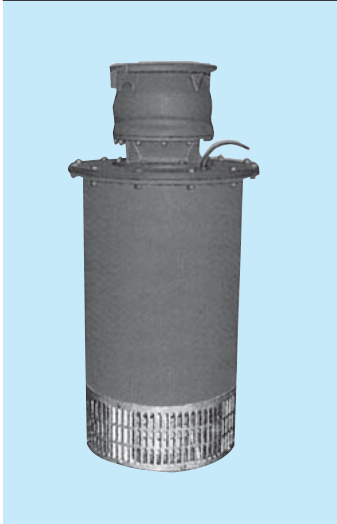

- 特長
 - ①水中モータは耐水・耐熱性に優れた特殊電線を使用しています。
 - ②モータ内への異物の浸入を防止する特殊軸を採用しています。
- Features
 - ①Submersible motors have high water sealed coil.
 - ②Trouble-free operation.
- 注)
 - 過大または過小水量での運転はキャビテーションが発生し、ポンプ寿命を著しく低下させることがあります。
 - 吐出し側に仕切弁を設け、強制的に絞って使用する用途の設備には必ずポンプ出口に放流配管を設け、過小水量域での連続運転を防止するようご計画ください。(放流配管のサイズなどは当社にご相談ください。)

●選定図表(Selection chart)

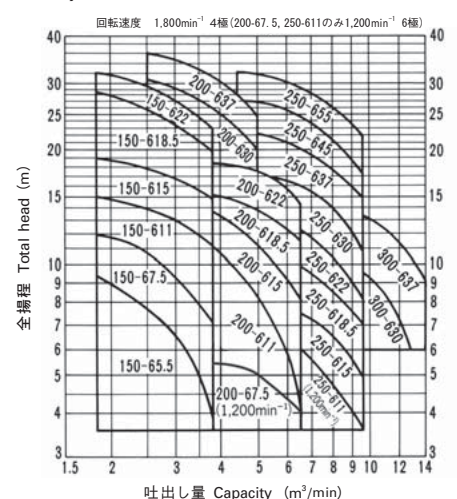

PMUP形、PMUS形 ステンレス製水中深井戸ポンプ
 PMU形 水中深井戸ポンプ
 PMUP Type/PMUS Type Stainless Submersible Pumps for Deep Wells
 PMU Type Submersible Pumps For Deep Wells

地下水
取 水

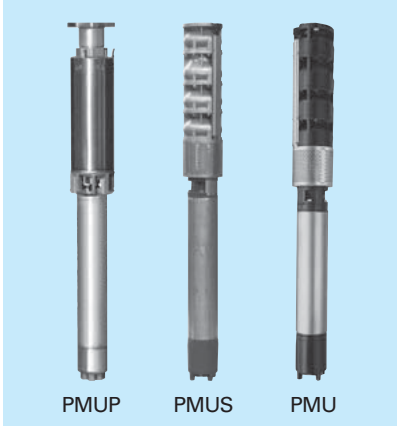

●選定図表(Selection chart)

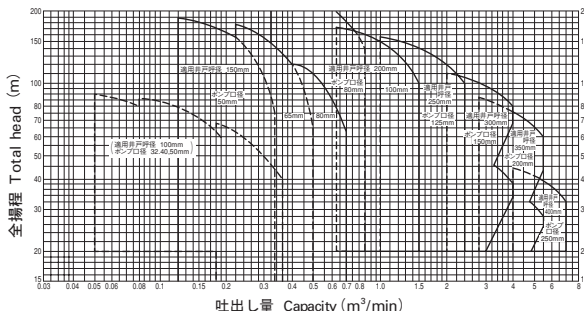

●最小井戸呼び径 100mm
(Min. well diameter 100mm)

(ポンプ口径 32mm, 40mm, 50mm) 回転速度 3,600min⁻¹(2極)

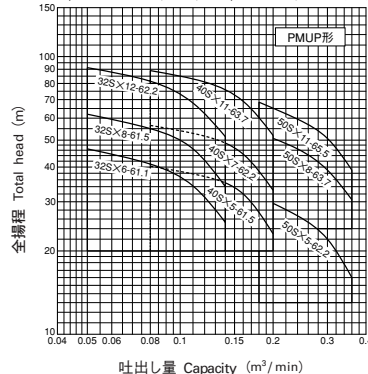

●特長

- ①それぞれの井戸寸法においてキメ細かい機種ぞろぞろで
ご要求性能に応じた機種が選択できます。
- ②モータは清水を密封してあり、軸貫通部は異物が浸入し
にくい特殊構造となっています。

●Features

- ①Trouble-free operation.

●最小井戸呼び径 150mm
(Min. well diameter 150mm)

(ポンプ口径 50mm, 65mm, 80mm) 回転速度 3,600min⁻¹(2極)

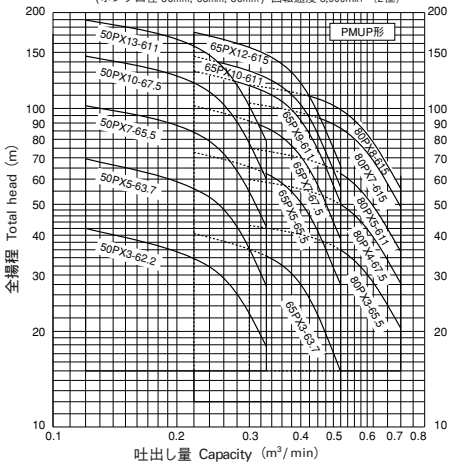

●最小井戸呼び径 200mm
(Min. well diameter 200mm)

(ポンプ口径 80mm, 100mm) 回転速度 3,600min⁻¹(2極)

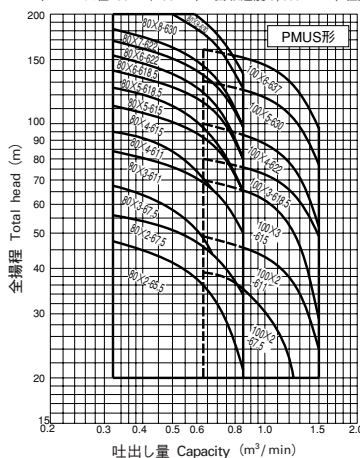

(ポンプ口径 80mm, 100mm) 回転速度 3,600min⁻¹(2極)

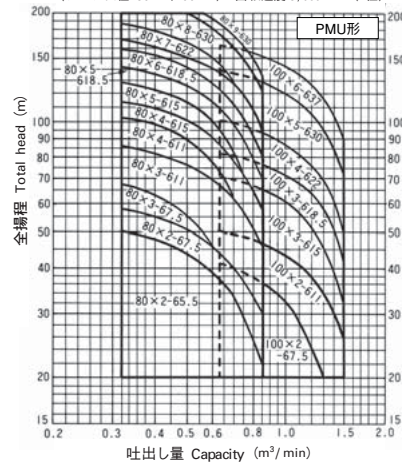

●最小井戸呼び径 250mm
(Min. well diameter 250mm)

(ポンプ口径 125mm) 回転数 3,600min⁻¹(2極)

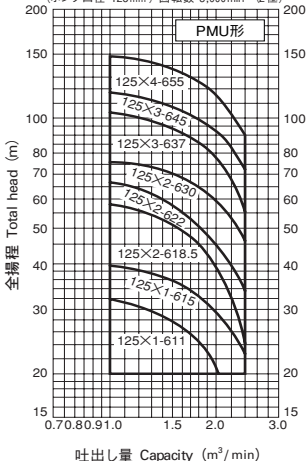

●最小井戸呼び径 300mm
(Min. well diameter 300mm)

(ポンプ口径 150mm)
回転数 3,600min⁻¹(2極)

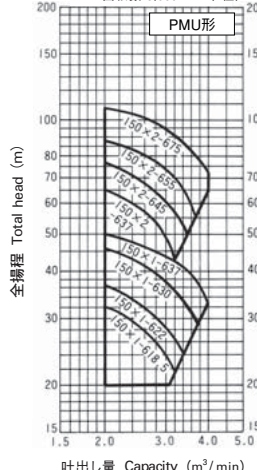

●最小井戸呼び径 350mm
(Min. well diameter 350mm)

(ポンプ口径 200mm)
回転数 3,600min⁻¹(2極)

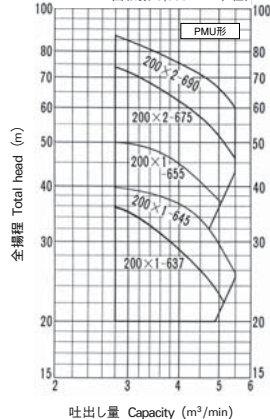

●最小井戸呼び径 400mm
(Min. well diameter 400mm)

(ポンプ口径 250mm)
回転数 3,600min⁻¹(2極)

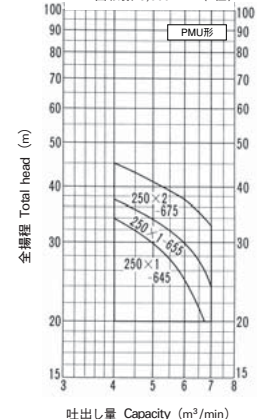

水中

UNP形水中汚水ポンプ UNP Type Submersible Pumps

浄化槽
排水

雨水、湧水
排水

噴水

養殖
(淡水)

園芸

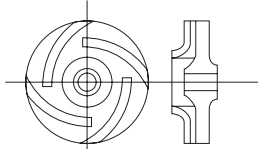

クローズ
(羽根車形状)

●特長

- ①接液部はステンレスと樹脂を採用し、軽量で耐食性に優れています。
- ②軸封部はダブルメカニカルシールを採用し、モータ内への浸水を防止しています。
- ③モータ保護装置(サーマルリレー)を内蔵し、過負荷による焼損を防止します。
- ④自動および自動交互形は、水位の変化による自動運転を行います。(制御盤不要)
- ⑤着脱形もあります。

●Features

- ①Main parts are stainless steel or plastic.
- ②Double mechanical seals type.
- ③No overload operation.
- ④With in automatic alternating system controller.
- ⑤Available discharge connector.

注)自動交互形は自動形と組み合わせて使用してください。

●選定図表 (Selection chart)

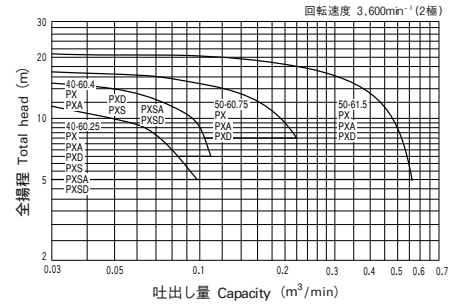

UN形水中汚水ポンプ UN Type Submersible Pumps

浄化槽
排水

雨水、湧水
排水

噴水

養殖
(淡水)

園芸

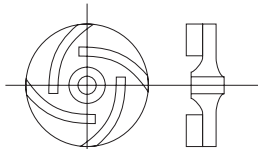

オープン
(羽根車形状)

●特長

- ①軸封部はダブルメカニカルシールを採用し、モータ内への浸水を防止しています。
- ②モータ保護装置(サーマルリレー)を内蔵し、過負荷による焼損を防止します。
- ③自動および自動交互形は、水位の変化による自動運転を行います。(制御盤不要)
- ④着脱形もあります。

●Features

- ①Double mechanical seals type.
- ②No overload operation.
- ③With in automatic alternating system controller.
- ④Available discharge connector.

注)自動交互形は自動形と組み合わせて使用してください。

●選定図表 (Selection chart)

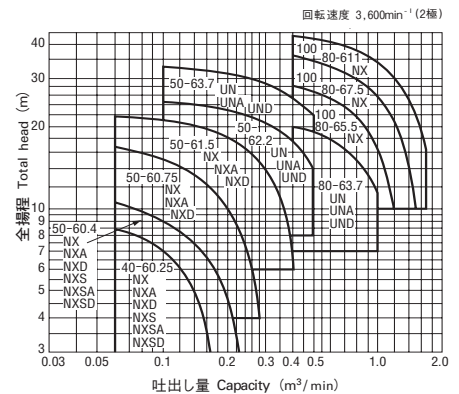

USE形水中雑排水ポンプ USE Type Submersible Pumps

厨房
排水

建築物
雑排水

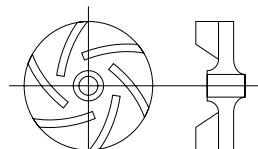

ボルテックス
(羽根車形状)

●特長

- ①接液部はステンレスと樹脂を採用し、軽量で耐食性に優れています。
- ②軸封部はダブルメカニカルシールを採用し、モータ内への浸水を防止しています。
- ③モータ保護装置(サーマルリレー)を内蔵し、過負荷による焼損を防止します。
- ④自動および自動交互形は、水位の変化による自動運転を行います。(制御盤不要)
- ⑤着脱形もあります。

●Features

- ①Main parts are stainless steel or plastic.
- ②Double mechanical seals type.
- ③No overload operation.
- ④With in automatic alternating system controller.
- ⑤Available discharge connector.

注)自動交互形は自動形と組み合わせて使用してください。

●選定図表 (Selection chart)

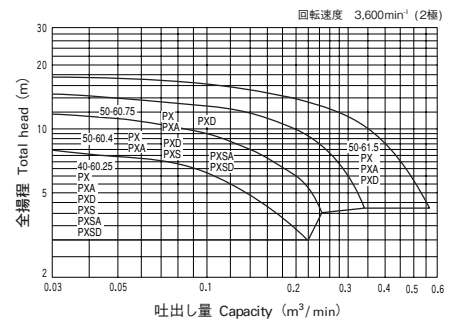

US形水中雑排水ポンプ US Type Submersible Pumps

厨房排水 建築物雑排水

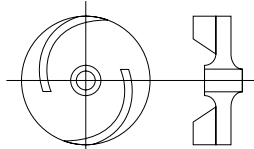

ノンクロック(羽根車形状)

●特長

- ①軸封部はダブルメカニカルシールを採用し、モータ内への浸水を防止しています。
- ②モータ保護装置(サーマルリレー)を内蔵し、過負荷による焼損を防止します。
- ③自動および自動交互形は、水位の変化による自動運転を行います。(制御盤不要)
- ④着脱形もあります。

●Features

- ①Double mechanical seals type.
- ②No overload operation.
- ③With in automatic alternating system controller.
- ④Available discharge connector.

注) 自動交互形は自動形と組み合わせて使用してください。

●選定図表(Selection chart)

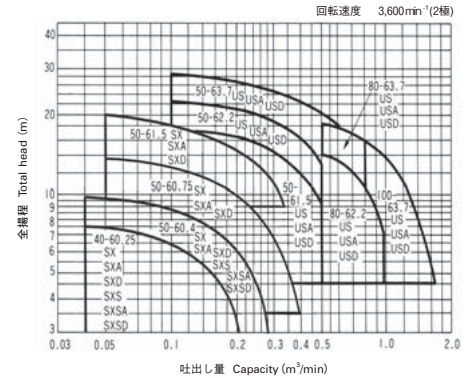

水中

UBE形水中汚物水ポンプ UBE Type Submersible Pumps

処理場汚泥排水 建築物汚物排水

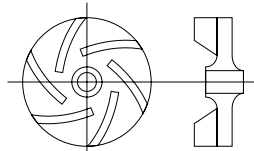

ボルテックス(羽根車形状)

●特長

- ①接液部はステンレスと樹脂を採用し、軽量で耐食性に優れています。
- ②軸封部はダブルメカニカルシールを採用し、モータ内への浸水を防止しています。
- ③モータ保護装置(サーマルリレー)を内蔵し、過負荷による焼損を防止します。
- ④自動および自動交互形は、水位の変化による自動運転を行います。(制御盤不要)
- ⑤着脱形もあります。

●Features

- ①Main parts are stainless steel or plastic.
- ②Double mechanical seals type.
- ③No overload operation.
- ④With in automatic alternating system controller.
- ⑤Available discharge connector.

注) 自動交互形は自動形と組み合わせて使用してください。

●選定図表(Selection chart)

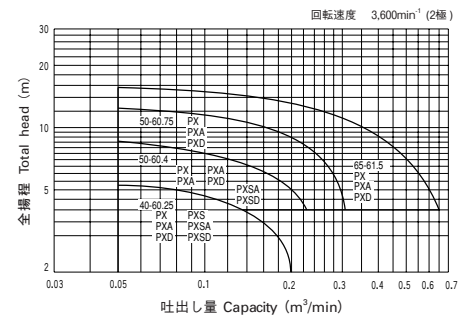

UB形水中汚物水ポンプ UB Type Submersible Pumps

処理場汚泥排水 建築物汚物排水

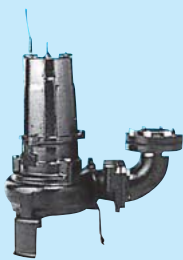

●選定図表(Selection chart)

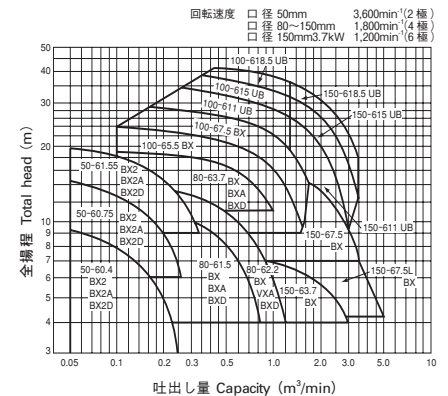
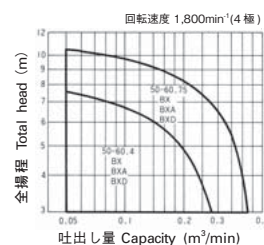

●特長

- ①軸封部はダブルメカニカルシールを採用し、モータ内への浸水を防止します。
- ②モータ保護装置を内蔵しています。
(モータ出力11~18.5kWのモータ保護はモータ内蔵のサーモスタットと制御盤の組み合わせで行ってください。)
- ③自動および自動交互形は、水位の変化による自動運転を行います。(制御盤不要)
- ④着脱形もあります。

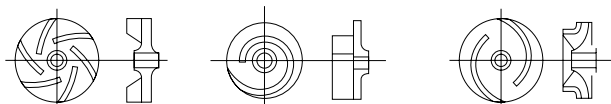

UB (2極) UB (口径80mm以下) UB (口径100mm以上)
ブレードレス (2極はボルテックス)(羽根車形状)

●Features

- ①Double mechanical seals type.
- ②No overload operation.
- ③With in automatic alternating system controller.
- ④Available discharge connector.

注) 自動交互形(UB-D)は自動形(UB-A)と組み合わせて使用してください。

UV形水中ボルテックスポンプ UV Type Submersible Vortex Pumps

処理場
汚泥排水

建築物
汚物排水

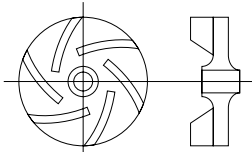

ボルテックス
(羽根車形状)

●特長

- ①ポンプの流水路は吸込み口から吐出し口まで同じ寸法なので、口径と同一寸法の汚物をスムーズに排出します。
- ②軸封部はダブルメカニカルシールを採用し、モータ内への浸水を防止します。
- ③モータ保護装置(サーマルリレー)を内蔵し、過負荷による焼損を防止します。
- ④自動および自動交互形は、水位の変化による自動運転を行います。(制御盤不要)
- ⑤着脱形もあります。

●Features

- ①Double mechanical seals type.
- ②No overload operation.
- ③With in automatic alternating system controller.
- ④Available discharge connector.

注) 自動交互形は自動形と組み合わせて使用してください。

●選定図表 (Selection chart)

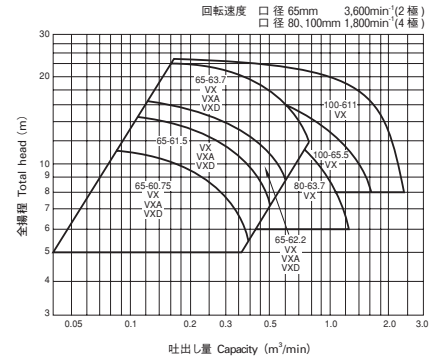

BL形横形ブレードレスポンプ BL Type Sewage Pumps

処理場
汚泥排水

建築物
汚物排水

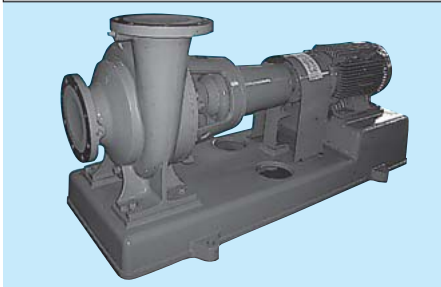

●特長

- ①十分な通路断面積を持ち、汚物の通過性を工夫した羽根車です。

●選定図表 (Selection chart)

回転速度は図表中に記載されています。

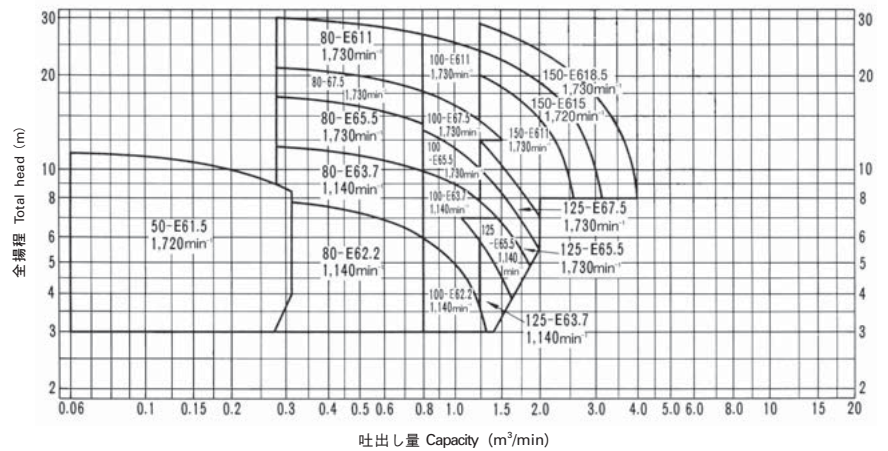

建築物
給水
赤水
防止

JDP形、JDS形ステンレス製モートルポンプ JDP Type, JDS Type Stainless Monoblock Pumps

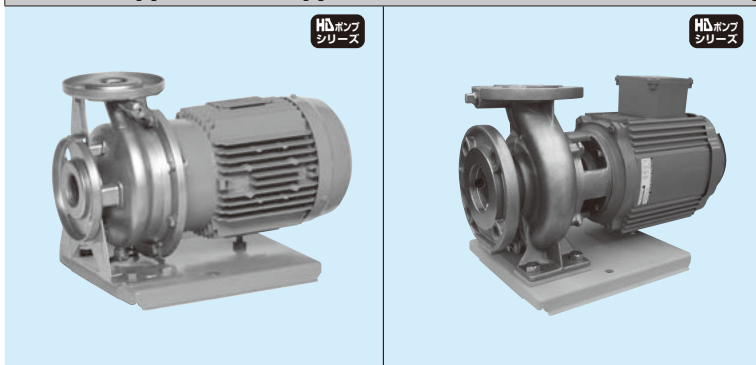

- 特長
- ①接水部の材質にステンレスを使用していますので耐食性に優れています。
 - ②JIS規格準拠品なので、FCポンプと据え付けレベルでの互換性があります。

●選定図表
(Selection chart)

[JDP]

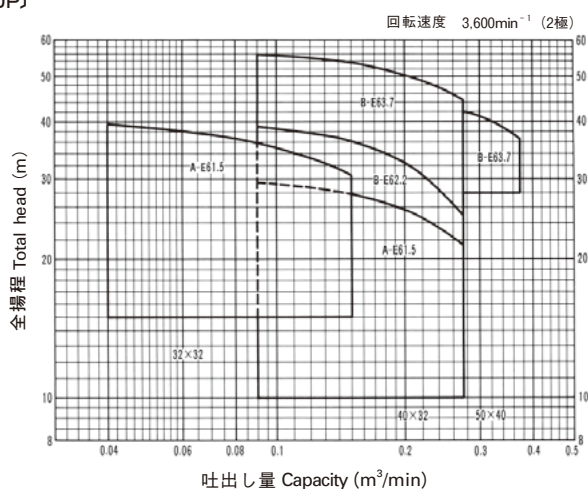

[JDS]

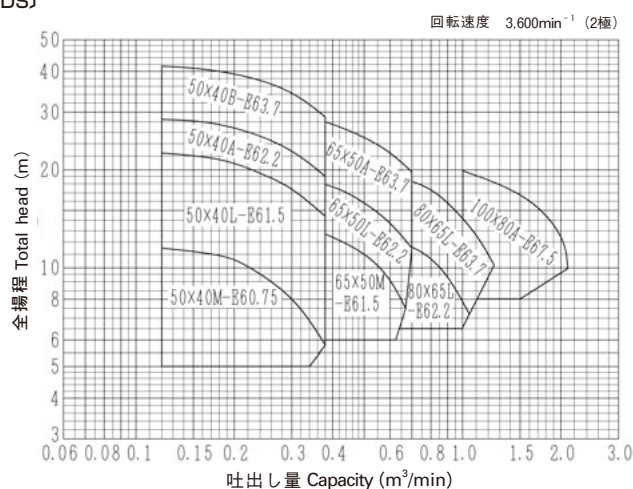

JLP形、JLS形ステンレス製インラインポンプ JLP Type, JLS Type Stainless Inline Pumps

温 水
循環
赤水
防止

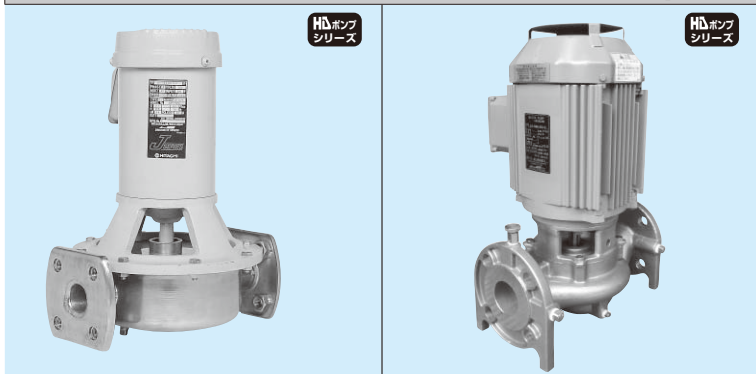

- 特長
- ①接液部の材質にステンレスを使用していますので耐食性に優れています。
 - ②パイプラインの中に組み込むだけですから据え付け面積が不要です

●選定図表
(Selection chart)

[JLP]

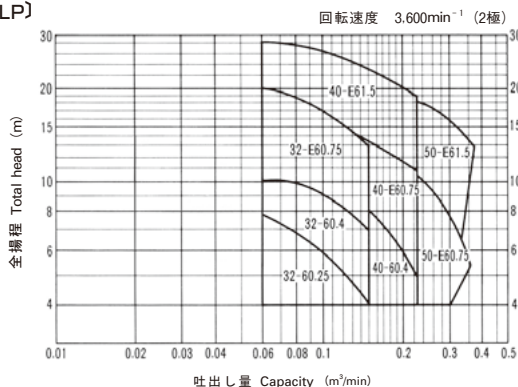

[JLS]

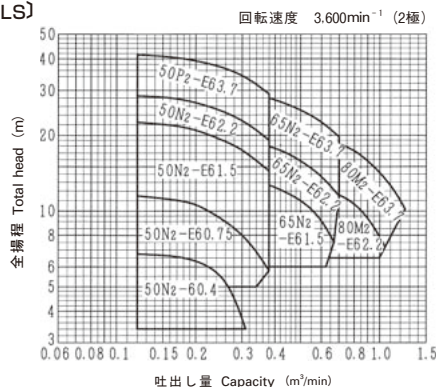

水中

ステンレス

NJP形ステンレス製多段モートルポンプ NJP Type Stainless Multi-Stage Monoblock Pumps

建築物 給水 赤水 防止

HDポンプ シリーズ



- 特長
 - ①赤水を発生させません。
 - 接液部の材質にステンレス鋼板, 合成樹脂を使用していますのでポンプ材からの赤水発生の心配がありません。
 - ②保守が容易です。
 - モーター体形のため運転中, 始動停止による心狂いの心配がなく心出しの心配がありません。
 - 軸封部にメカニカルシールを使用していますので保守が容易です。

●選定図表 (Selection chart)

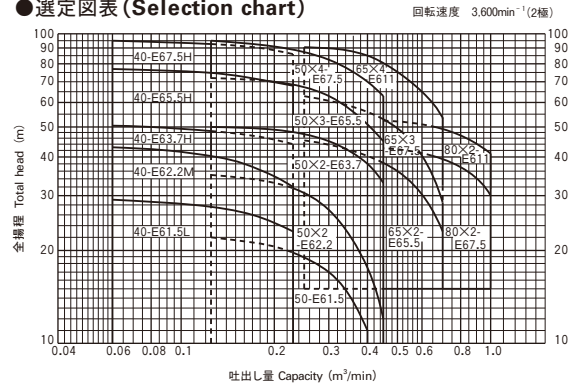

JUP形ステンレス製水中うず巻ポンプ JUP Type Stainless Submersible Pumps

建築物 給水 工場用 給水 上水道 簡易水道



- 特長
 - ①主要部はステンレス鋼板製ですのでポンプからの赤水の心配がありません。
 - ②ステンレス鋼板のプレス構造の採用で小型軽量です。
 - ③ポンプ, モーターが一体で直結心出し作業が不要です。
 - ④ポンプ, モーターはピット内に設置されますので騒音, 振動がほとんどなく, ピット上部の床面が有効に活用できます。
- Features
 - ①Main parts are stainless steel.
 - ②Compact and light weight.
 - ③Easy installation.
 - ④Save space and no noise by submerged installation.

●選定図表 (Selection chart)

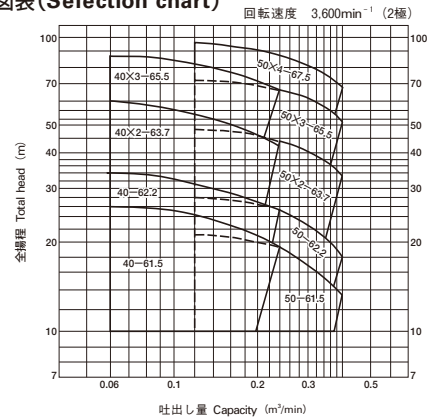

SVF形ステンレス製ポンプ SVF Type Stainless Pumps

海水 化学液

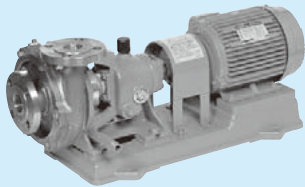

- 特長

接水部がステンレス製で耐食性に優れていますので, 各種の特殊液に使用可能です。

注) 清水以外の場合は, お問い合わせください。

●選定図表 (Selection chart)

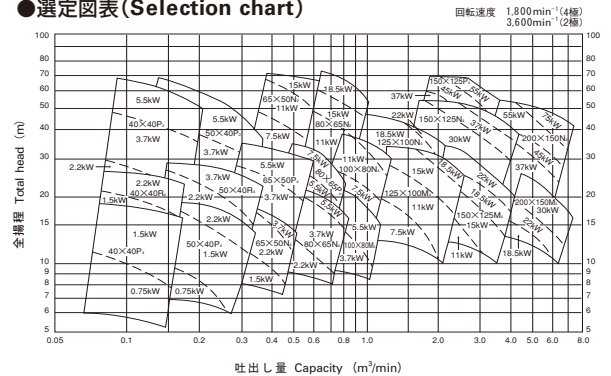

注) 選定図表は比重1.0、粘度1.0CPの場合を示します。これが変わる場合は, お問い合わせください。

歯車ポンプ Gear Pumps

燃料 移送

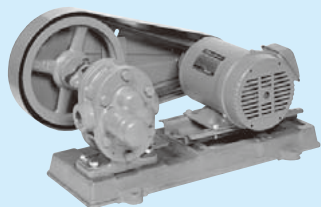

●選定表

灯油・A・B・C重油 一般潤滑油		吐出し圧力 0.29MPa [3kgf/cm ²] 用				吐出し圧力 0.59MPa [6kgf/cm ²] 用			
		KR-3S	KR-4S	KR-6S	KR-8S	HSR-3S	HSR-4S	HSR-6S	HSR-8S
仕 様	口 径 B	3/8	1/2	3/4	1	1/2	3/4	1	1 1/2
	吐出し量 Q [min]	6/7	10/12	20/25	40/50	5/6	10/12	20/24	40/48
	吐出し圧力 MPa [kgf/cm ²]	0.29 [3]	0.29 [3]	0.29 [3]	0.29 [3]	0.59 [6]	0.59 [6]	0.59 [6]	0.59 [6]
モ ー タ	回 転 数 rpm	350/420	350/420	350/420	400/480	500/600	500/600	500/600	500/600
	形 式	全閉外扇形	全閉外扇形	全閉外扇形	全閉外扇形	全閉外扇形	全閉外扇形	全閉外扇形	全閉外扇形
	出力 kW	0.2	0.4	0.4	0.75	0.4	0.75	1.5	2.2
極 数	4	4	4	4	4	4	4	4	
電 圧 (50/60Hz) V	200/200	200/200	200/200	200/200	200/200	200/200	200/200	200/200	

- 特長
 - ①吸込み性能が優れています。
 - ②油移送用に適したインボリュート歯車を採用しています。

インバータ・ウォーターエース<ステンレスポンプ> Inverter Water Ace

小規模
建築物
給水

HAポンプ
シリーズ
搭載

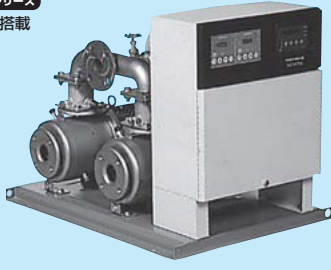

●特長

①性能の向上

- 高い給水性能を実現
中高層のビル・マンション給水に最適な給水性能です。
- 省エネ
給水ポンプの性能改善により、選定ポイントによっては従来機種よりワンランク下の出力で同一性能が出ます。

- 運転音を大幅に低減
新開発の羽根車とベースの組み合わせにより、最大10dBの運転音を低減しました。

(当社従来機比 IJ2 40-2.2)

※IJ2形予想騒音値dB (A) は標準仕様表参照。

②充実した機能

- 優れた断水回避機能
2台のインバータ制御システムのデジタルオペレータを独立、相互通信機能を持たせ、漏電遮断器、コントローラ、インバータ、ポンプ部を全て二重系としてシステム全体を監視。不具合が発生した場合でもバックアップ機能により、運転の継続を可能にしました。圧力センサ異常時には、モータ負荷電流制御に切換え運転を継続します。

③構造・施工性を改善

- きれいな水を供給
通水部の主要部品をステンレスおよび樹脂で構成。浸出性能基準に適合したきれいな水を供給します。

●選定図表(Selection chart)

〔交互運転方式〕

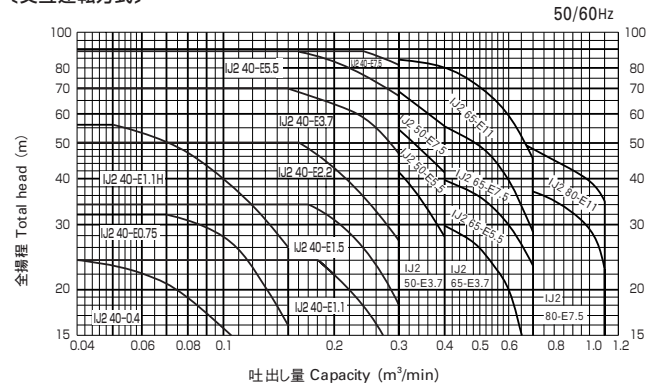

〔交互+並列運転方式〕

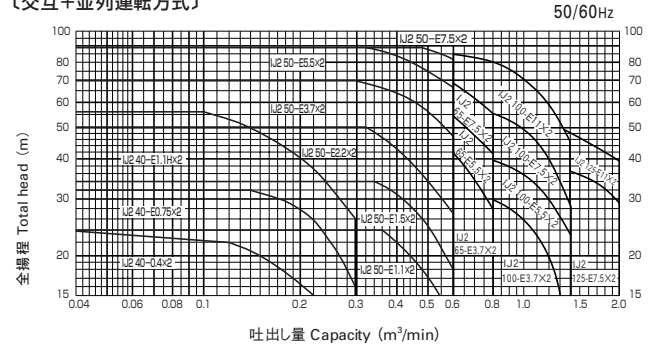

ニューロジュニア・ウォーターエース Sシリーズ<ステンレスポンプ> Neuro junior Water Ace S series

小規模
建築物
給水

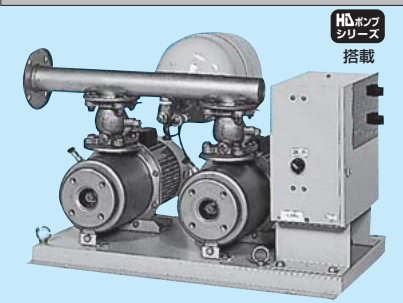

●特長

- 流体音の低減を図った専用ポンプの採用により、騒音を低減しました。[0.75kW : 48dB (A)]
- ユニット内の接水部にステンレス、BCを使用、ポンプユニット部からの赤水発生を防止します。
- 全閉屋外形モータの採用により、防塵・防湿対応を強化し、信頼性を向上しました。(3.7kW以下)
- 使い勝手の向上
 - 現地運転後の圧力調節が不要です。
 - オートチューニングにより、始動圧力、停止電流などの設定が不要で、現地試運転後の調整が不要です。

- 故障回避機能
電子サーマルを採用し、落水防止、バックアップ運転、リトライ動作による断水予防など故障回避運転機能付きます。
- 受水槽電極棒の水位検出条件の自動設定
制御盤と電極棒の関係は、配線が確実になっていればマイコンが受水槽の水位を検出し、運転条件を自動設定します。

●選定図表(Selection chart)

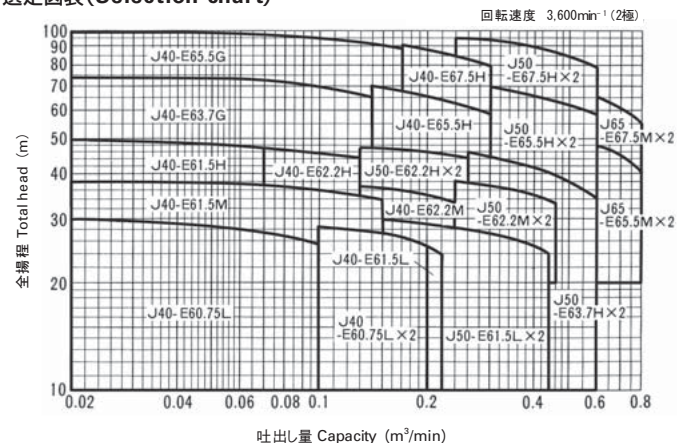

給水ユニット

ステンレス

歯車

台数制御インバータ・ウォータース<ステンレスポンプ> Neuro Water Ace

小規模
建築物
給水

HAポンプ
シリーズ
搭載

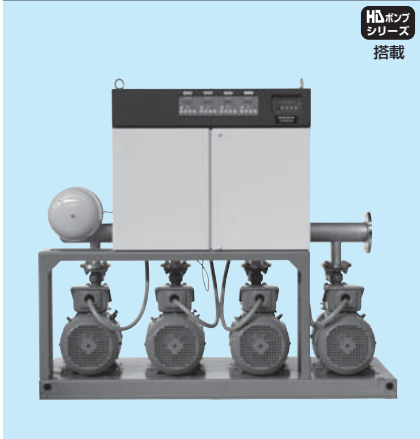

●特長

- ①省エネ運転
 - インバータによる推定末端圧力一定制御を採用し、給水需要に応じた圧力変動が少ないポンプ台数制御をしますので省エネ効果の高い運転を実現します。
- ②デュアルインバータ搭載により、信頼性アップ
 - インバータは相互に監視機能が付き、一方がダウンしても、もう一方で運転を継続します。
- ③信頼性
 - 全閉屋外モータの採用 (0.75~3.7kW) により防塵、防湿対応を強化しました。
- ④赤水防止
 - ポンプユニットの接水部は、腐食に強いステンレス材、銅合金、ナイロンコーティング材を採用し、赤水防止に気を配っています。
- ⑤受水槽電極棒の水位検出条件の自動設定・制御盤と電極棒の関係は、配線が確実になっていればマイコンが受水槽の水位を検出し、運転条件を自動設定します。

●選定図表 (Selection chart)

(3台並列、3台並列・予備機付運転)

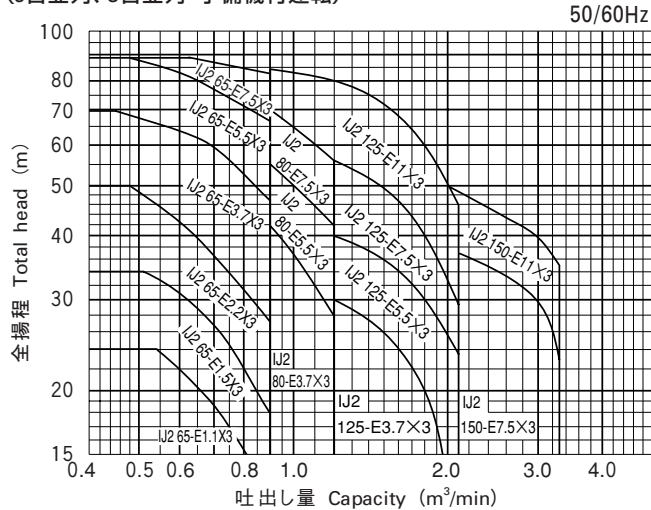

(4台並列、4台並列・予備機付運転)

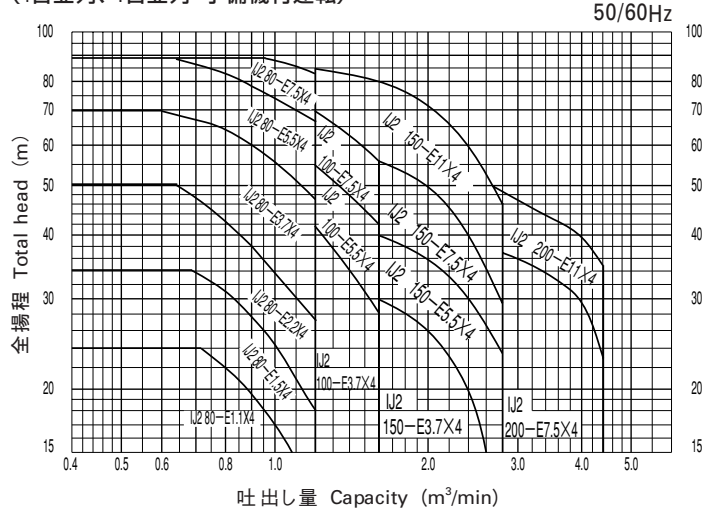

(5台並列、5台並列・予備機付運転)

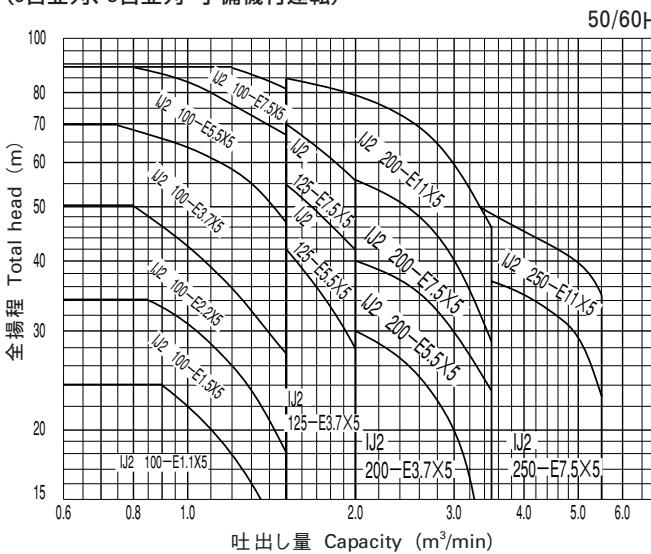

(6台並列運転)

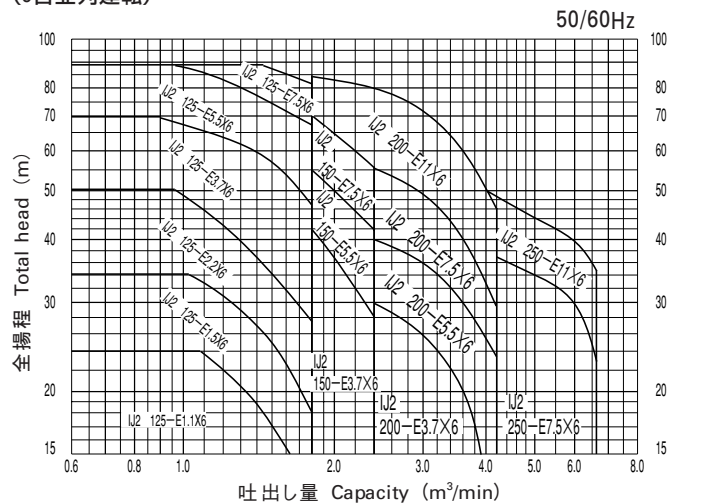

受水槽付ウォーターエース Receiving Tank Type Water Ace

小規模
建築物
給水

HDポンプ
シリーズ
搭載



●特長

- ①受水槽とウォーターエースが一体となっていますので、給水システムの計画・施工が容易になりました。
- ②受水槽も六面点検を簡単に行うことができます。
- ③受水槽まで一体化しましたので、スペースがより有効に使えます。

●選定図表 (Selection chart)

下表により、各シリーズの選定図表をご覧ください。

シリーズ名	頁
インバータ・ウォーターエース	22頁
ニューロジュニア・ウォーターエース (Sシリーズ)	22頁

給水ユニット

ウォーターエース® (圧力式自動給水ユニット) Water Ace®

建築物
給水

工場内
給水

上水道

簡易
水道

かんがい

園芸

HDポンプ
シリーズ
搭載

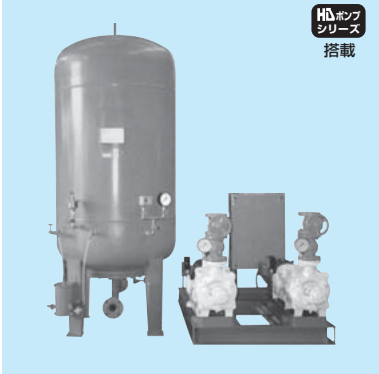

●特長

- ①ポンプ、制御盤をユニット化してありますので、据え付け工事が簡単です。
- ②上水道をはじめ、簡易水道用、農事用と幅広い用途に適用できます。
- ③高置タンク、高架タンクが不要ですから、日常の保守が簡単です。
- ④BL認定形もあります。

●選定図表 (Selection chart) (交互運転方式)

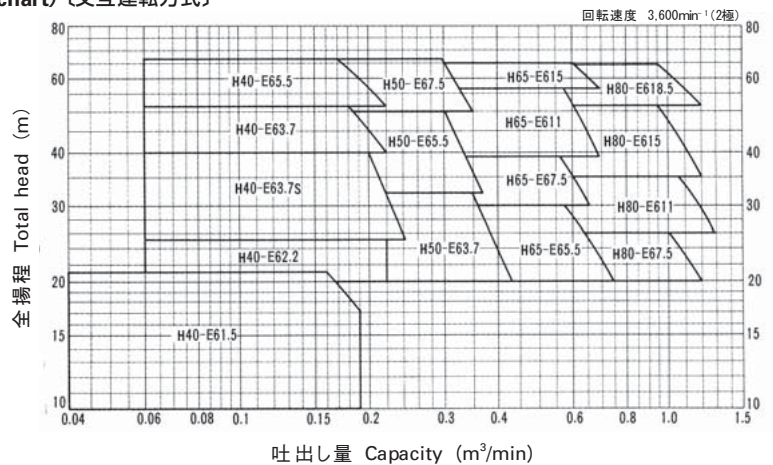

※上記の他に交互+並列運転方式もあります。
※上記以上の仕様も対応可能です。お問い合わせください。



ミスター・ウォーターエース®
MISTER Water Ace®

- 工場
給水
- 公共
集合住宅
- ビル
- 団地
マンション
- 病院
- ホテル
- リゾート

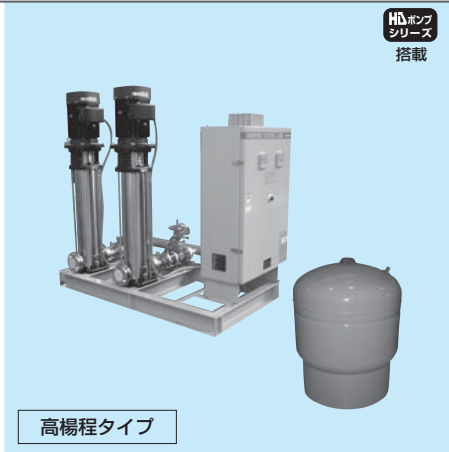
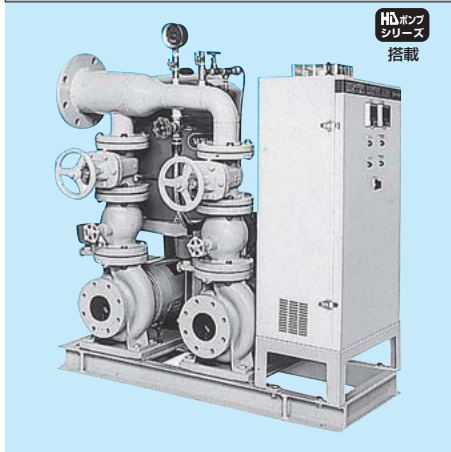

●特長

①断水回避機能の充実〔デュアルコントローラ搭載〕制御コントローラを2台搭載することにより、漏電遮断器、コントローラ、インバータ、ポンプを2重系とし、相互監視を行うシステムとしました。これにより、一方が何らかの原因で停止した場合でも、他方がバックアップ運転を行い、運転を継続します。
圧力センサの異常時は、モータ負荷電流制御に切り替え、ポンプを停止することなく、吐出し圧力一定制御を行い、運転を継続します。

②使用水量に応じて変化する、配管抵抗に沿ってポンプの回転数を変化させ、末端圧力を一定に制御する推定末端圧力一定制御方式を採用。また、締め切り運転を一定時間検出した時には、回転数を下げて低速スタンバイ運転を行います。これらにより、消費電力が少なく省エネ効果の高い運転を実現します。
③圧力、周波数、電流などのデジタル表示および運転、故障状態の監視機能付きです。

●BL 認定品もあります。

●選定図表 (Selection chart)

〔交互運転方式〕

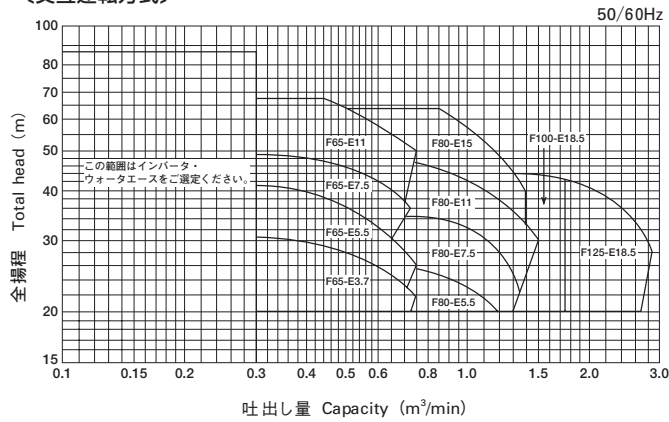

〔交互 + 並列運転方式〕

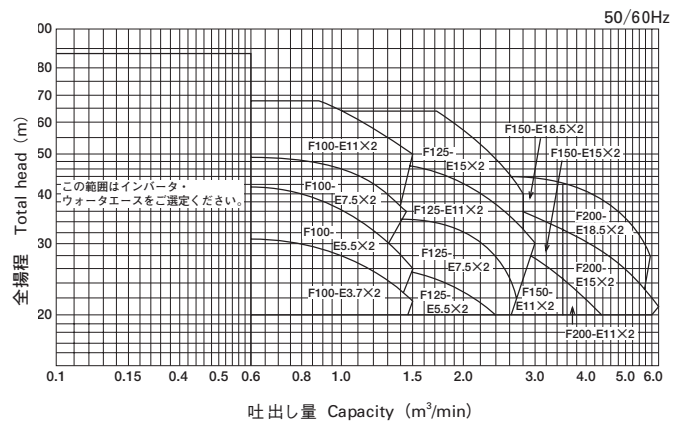

〈高揚程タイプ〉

〔交互運転方式〕

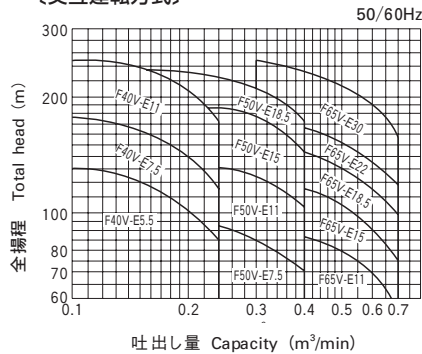

〔交互 + 並列 / 交互 + 並列・予備機付運転方式〕

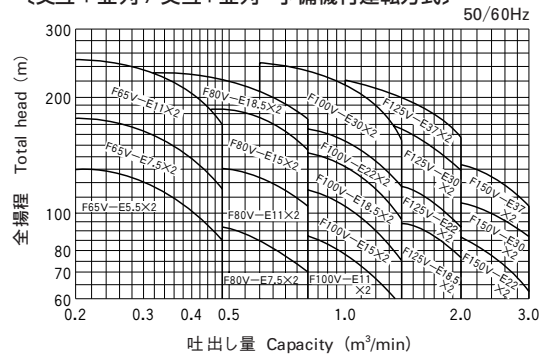

水道直結ブースタポンプ給水ユニット ダイレクト・ウォーターエース Direct Water Ace

小規模
建築物
給水

HDポンプ
シリーズ
搭載

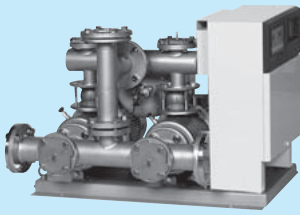

直結加圧形ポンプユニット

(社)日本水道協会認証品

●選定図表 (Selection chart)

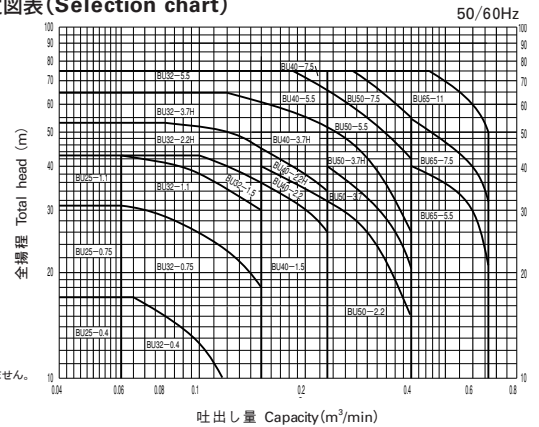

注) 全揚程には逆防止装置の圧力損失は含んでおりません。

●特長

①断水回避機能の充実〔デュアルコントローラ搭載〕

制御コントローラを2台搭載することにより、漏電遮断器、コントローラ、インバータ、ポンプを2重系とし、相互監視を行うシステムとしました。これにより、一方が何らかの原因で停止した場合でも、他方がバックアップ運転を行い、運転を継続します。
圧力センサの異常時は、モータ負荷電流制御に切り替え、ポンプを停止することなく、吐出し圧力一定制御を行い、運転を継続します。

- ②使用水量に応じて変化する、配管抵抗に沿ってポンプの回転数を変化させ、末端圧力をほぼ一定に制御する推定末端圧力一定制御を採用。また、締め切り運転を一定時間検出した時には、回転数を下げて低速スタンバイ運転を行います。これらにより、消費電力が少なく省エネ効果の高い運転を実現します。
- ③ユニットの接水部は腐食に強いステンレス材、BC材を採用し赤水防止に気を配っております。

- ④設置スペースはBU 50-3.7HRで幅760×奥行720mmと、よりコンパクトになりました。
- ⑤全閉屋外型モータの採用により、防塵・防湿対応を強化し、信頼性を向上しました。(3.7kW以下)

●直結給水のメリット

- ①受水槽設備不要のため、省スペース化および設備コストの低減が図れます。
- ②水道配水管圧力の有効利用により省エネルギー化を実現します。
- ③停電などによるポンプ停止時でも、水道配水管圧力により一部給水可能となり全戸断水を回避できます。
- ④高置水槽設備不要で建物外観の美観の向上が図れます。

給水ユニット

ダイレクト・ウォーターエース 〈スタンドタイプ〉 Direct Water Ace 〈Stand Type〉

小規模
建築物
給水

HDポンプ
シリーズ
搭載



BUS80-7.5×2R

●特長

- ①直結給水のメリットである省スペースにこだわりました。据付け面積を極小化した薄形で屋外設置可能な自立形ですので、建物の側壁、軒下、階段室など狭い場所に最適です。
- ②ポンプ、圧力タンク、制御盤などの横成機器を遮音効果の高い自立形BOXに収納して、 $\ominus 8$ dB [A] の静音化を実現しました。
【最大時3.7kW機種45dB [A] (当社床置タイプ53dB [A])】
- ③流入側および吐出側の圧力と運転周波数を監視し、小水量を検知する方式によりフロースイッチを不要としました。機械接点がなくなり、メンテナンスがさらに容易になります。
- ④断水回避機能の充実
バックアップ用マイコンの搭載により、何らかの原因で制御系に故障が生じても、一方のポンプがバックアップ運転を行い、運転を継続します。圧力センサの異常時は、モータ負荷電流制御に切り換え、ポンプを停止することなく、吐出し圧力一定制御を行い、運転を継続します。

- ⑤配水管圧力および使用水量に応じて、ポンプの回転数を変化させ、使用末端圧力をほぼ一定にする「推定末端圧力一定制御」を採用。また、締め切り運転を一定時間検出した時には、回転数を下げる「低速スタンバイ運転」を行います。これらにより消費電力が少なく省エネ効果の高い運転を実現します。(吐出し圧力一定制御に比べ10~15%省エネとなります)

●選定図表 (Selection chart)

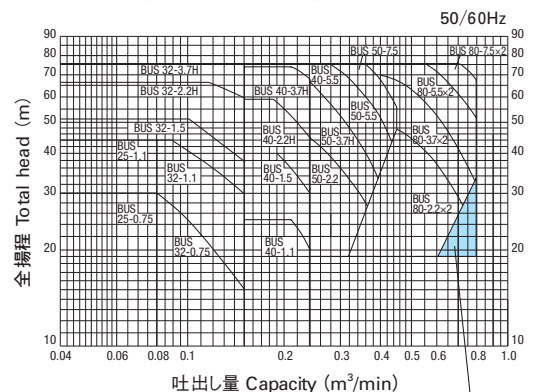

注) 全揚程には逆流防止器の圧力損失は含んでおりません。

この範囲を選定される場合はお問い合わせ願います。

直結加圧形ポンプユニット

(社)日本水道協会認証品

US形消火ポンプユニット US Type Fire-Service Pump Units

形式認定品

消火



HDポンプ
シリーズ
搭載

US-HA形消火ポンプユニット(JD形モートルポンプ使用)



US-HT形
消火ポンプユニット
スプリンクラー用
For Sprinkler

(GMN形多段ポンプ使用)

●特長

- ① 消防法で定められている必要な機能を備えていますから、消火ポンプまわりの設計が簡単で、設計工数を低減できます。
- ② コンパクトな一体型ですから据え付け面積も少なくて済みます。
- ③ 配管もセットに組み込まれていますから、据え付け工事も短縮されます。
- ④ 自動始動盤付きのものは、電源および火災信号の接続配線だけでよく、電気工事が簡単です。

●選定図表(Selection chart)

(JC形, JCM形, JOV形)2極・4極

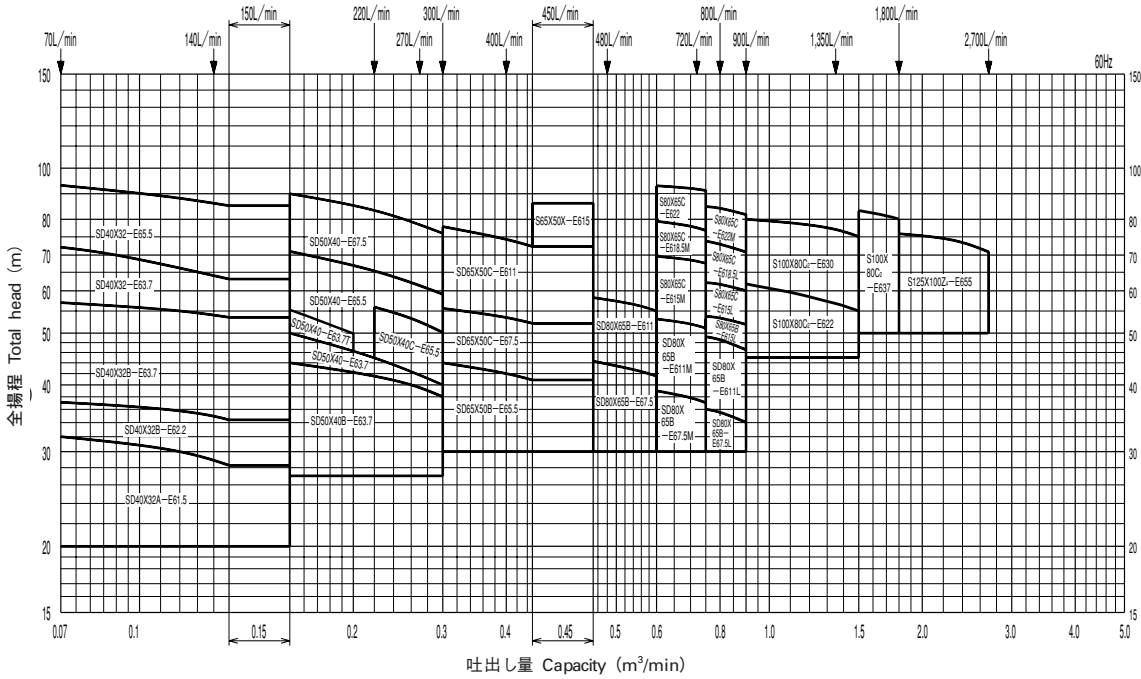

(JG形, GMN形)

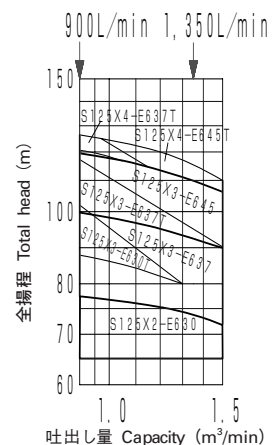
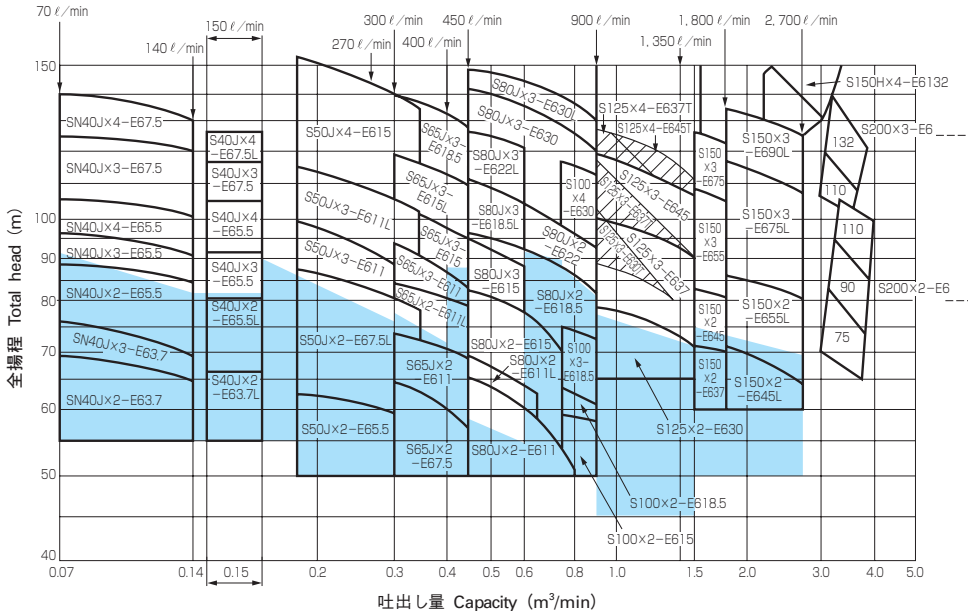

備考: 締切全揚程が140mを超えるフランジ規格JIS20K相当機種についてはご照会ください。

※ の範囲は単段ポンプシリーズを優先してご選定ください。

JU形水中消火ポンプユニット
JU Type Fire-Service Pumps Units

形式認定品

消火

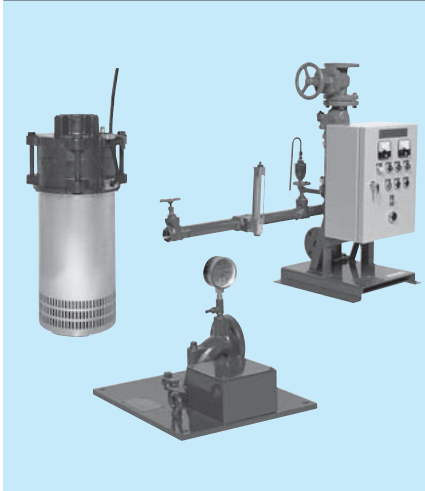

●特長

- ①消防法で定められているすべての機器がユニット化されていますから、機器の選定、設計の工数が低減できます。
- ②水中ポンプを使用しておりますから、凍結による破損や騒音がほとんどありません。
- ③水中ポンプを使用しておりますから、呼水槽は不要となり地上式ユニットに比べ据え付け面積が減少します。

●選定図表 (Selection chart)

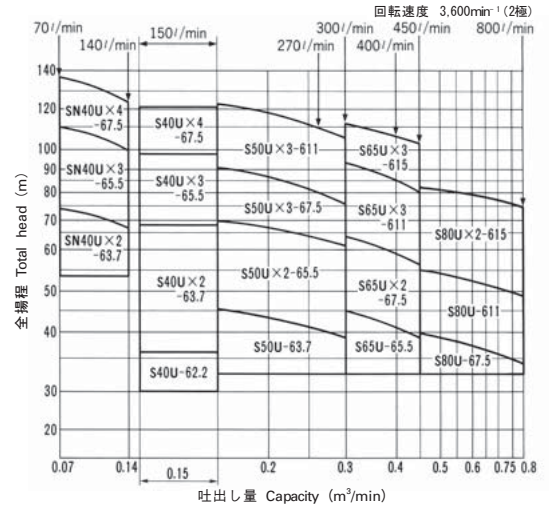

⚠ 安全に関する注意事項

- ご使用前に取扱説明書をよくお読みのうえ、正しくお使いください。
誤った使い方をされますと事故や故障の原因となります。
- 据え付け、電気工事および定期点検、修理は専門業者に依頼してください。
工事および作業に不備があると水漏れ、振動、機器転倒、感電、火災の原因となります。
- 引火性、可燃性の物がある場所では使用しないでください。
発火、火災の原因となります。
- 取扱液質、水温、吸込み側条件 (吸込み、押込み) は、機器の仕様適用範囲外では使用しないでください。
仕様適用外で使用すると、機器の損傷、機器の阻害の原因となります。
- 水や雨水がかかる場所では使用しないでください。(屋外仕様品、水中ポンプは除く)
電気絶縁が劣化し、漏電による感電の原因となります。
- 製品および部品の改造は絶対にしないでください。
不安全、故障、事故の原因となります。

〈水中ポンプ〉

- ポンプ通電中に人が入る可能性のある所には使用しないでください。また、ポンプ通電中は、人が水中に入らないように処置を講じてください。漏電による感電のおそれがあります。
- 魚など生物が生息している場所を使用する場合は絶縁トランスと漏電遮断器を使用するか、または、漏電遮断器を使用して接地抵抗を 10 Ω 以下にしてください。
漏電による感電によって魚などの生物が死亡する原因となります。

ポンプは24時間働いています!!

ポンプ設備を安心してご使用いただくため、

定期点検では、細部にわたり重要ポイントをチェック・調整します。

磨耗・劣化した部品を交換したり、最良の運転のための調整をすることにより、不具合の早期発見、早期対応が可能となります。

「突発事故を未然に防ぐ」ことにより、無駄な維持費がかからなくなります。

これが「定期メンテナンス契約」をおすすめする理由です。

定期点検とは別に、自動車の車検のような点検(通称オーバーホールという)は、自動給水ユニットの場合3~6年に1回必要となります。点検内容は、下記の通りです。ポンプを全分解し、消耗品を交換し、内部の清掃・手入れ・組立・試験・塗装作業を行います。この時、メカニカルシール・軸受・羽根車・ライナーリングの交換(必要な場合)を行います。

オーバーホール

サポートセンターまたはサービスステーションで24時間、365日受付、緊急時の対応をサポートします。

24時間受付

定期点検

ポンプ・圧力タンク・電動機・制御盤を、定期的に動作チェック・調整を行います。費用は年間契約で、点検回数もお打ち合わせで決めていただきます。

遠隔監視サービス

(定期メンテナンス契約とは別に御契約が必要となります)。

ポンプの「定期メンテナンス契約」をおすすめします。

定期メンテナンス契約の内訳

●費用(※)：年々
●点検回数：年回

※費用は点検作業費・車輦費・諸経費等で、部品交換を行う場合は、実費をご負担いただけます。

定期メンテナンス契約による費用対効果

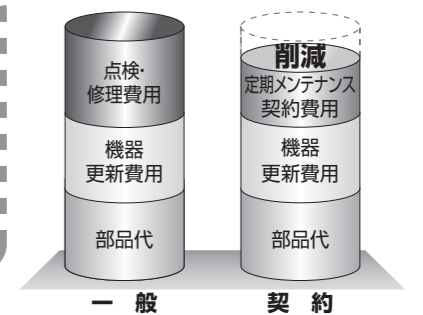

主な対象製品と点検内容

■自動給水ユニット

ポンプ、電動機、制御盤の主要構成部の点検、圧力タンクの点検、管理状態の点検、全体の目視点検・調整を行います。

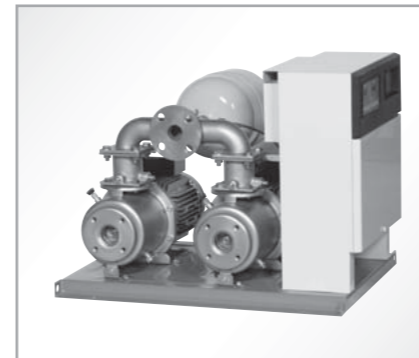

■消火ポンプユニット

ポンプ、電動機、制御盤の主要構成部の点検と運転状態の点検および法定点検を行います。

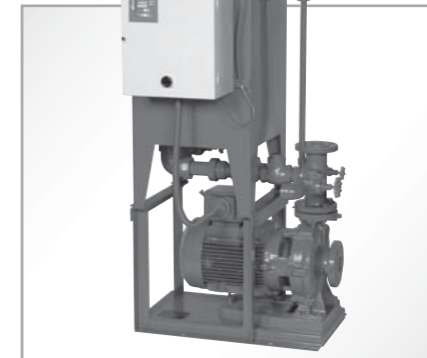

■(陸上・水中)ポンプ

運転状態の点検および主要部分の状況確認を行います。

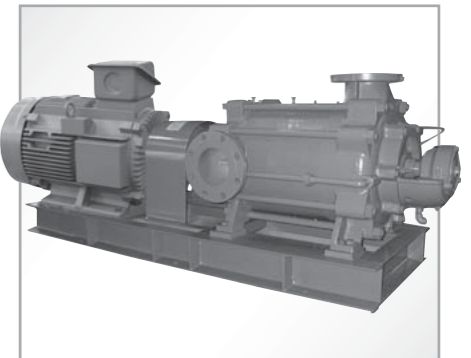

メンテナンスの必要性(給水ユニットの例)

どんなに優秀な機械でも毎日の稼働で、少しずつ性能が低下し、部品の磨耗も進みます。

部品等の磨耗や劣化は、どんな機械にも共通して言えます。事故を未然に防ぐことはもちろん、故障を予防して、つねにベストコンディションを保ち、少しでも使用年数を延ばしたい...その為に、「定期メンテナンス契約」があるのです。

専門技術者による十分な定期点検が、つねにベストの状態を保ち、寿命を延ばします。

ポンプの構造は、単純な為、日常管理は簡単です。しかし、給水ユニットは、機械部と電気部を系統的にユニット化した自動給水ユニットです。その為、メンテナンスを実施する技術者は電気と機械の技術を有する専門技術者です。専門技術者は、部品の交換時期を的確に判断すると共に、音や振動からもその機器のベストコンディションを判断する有能なアドバイザーの役割も果たします。

快適な生活と財産保全、さらに無駄な出費を未然に防ぐために。

大切な財産である給水ユニットの寿命を最大限に延ばす為、さらに、不測のトラブルによる大きな出費を防ぐ為、適正なメンテナンスを、定期的に行う必要があります。もし、定期的なメンテナンスを怠って不具合なまま放置したならば、断水事故となり、快適な生活が損なわれるばかりか、大掛かりな修理と無駄な出費を招くこととなります。

定期メンテナンスをご契約頂くと、こんなメリットがあります

- 断水時間を最小限にとどめます。
最新のメンテナンス技術とプランニングによって、メンテナンスによる給水ポンプの停止時間を、最小限にとどめます。また、万一の故障に際しても、適切な復帰対策など優先的に対処します。
- 費用の予算計上なども便利です。
一定額をお支払い頂くことで、メンテナンスにかかる費用を平均化できます。また、家賃や共益費による運営の場合にも大変便利です。
- 契約期間中の不具合対応に係る費用は無償になります。(但し、部品代は実費)
- 専門技術者が定期的にお伺いします。
事前に日程を御相談させていただき御都合の良い日程にお伺い致します。
- 点検報告書を提出します。
給水装置の状態を記入した点検報告書で確認・報告・記録が残ります。

環境・省エネに貢献する
株式会社 日立産機システム

お問い合わせ営業窓口

本社・営業統括本部	〒101-0022 東京都千代田区神田練堀町3番地 (AKSビル)	(03)4345-6041
関東地区窓口	〒101-0022 東京都千代田区神田練堀町3番地 (AKSビル)	(03)4345-6045
北海道支社	〒063-0814 北海道札幌市西区琴似四条一丁目1番30号	(011)611-1224
東北支社	〒985-0843 宮城県多賀城市明月二丁目3番2号	(022)364-2710
福島支店	〒963-8041 福島県郡山市富田町字町西32番2号	(024)961-0500
北陸支社	〒939-8213 富山県富山市黒瀬81番1号	(076)420-5711
中部支社	〒456-8544 愛知県名古屋市熱田区桜田町16番17号	(052)884-5822
関西支社	〒660-0806 兵庫県尼崎市金楽寺町一丁目2番1号	(06)4868-1265
中国支社	〒735-0029 広島県安芸郡府中町茂陰一丁目9番20号	(082)282-8112
四国支社	〒761-8012 香川県高松市香西本町142番地5号	(087)882-1192
九州支社	〒812-0051 福岡県福岡市東区箱崎ふ頭五丁目9番26号	(092)651-0141
産業システム事業部	〒101-0022 東京都千代田区神田練堀町3番地 (AKSビル)	(03)4345-6027
海外営業企画部	〒101-0022 東京都千代田区神田練堀町3番地 (AKSビル)	(03)4345-6529

サービスステーションを中心に、
行き届いた保守・サービス活動を行っています。

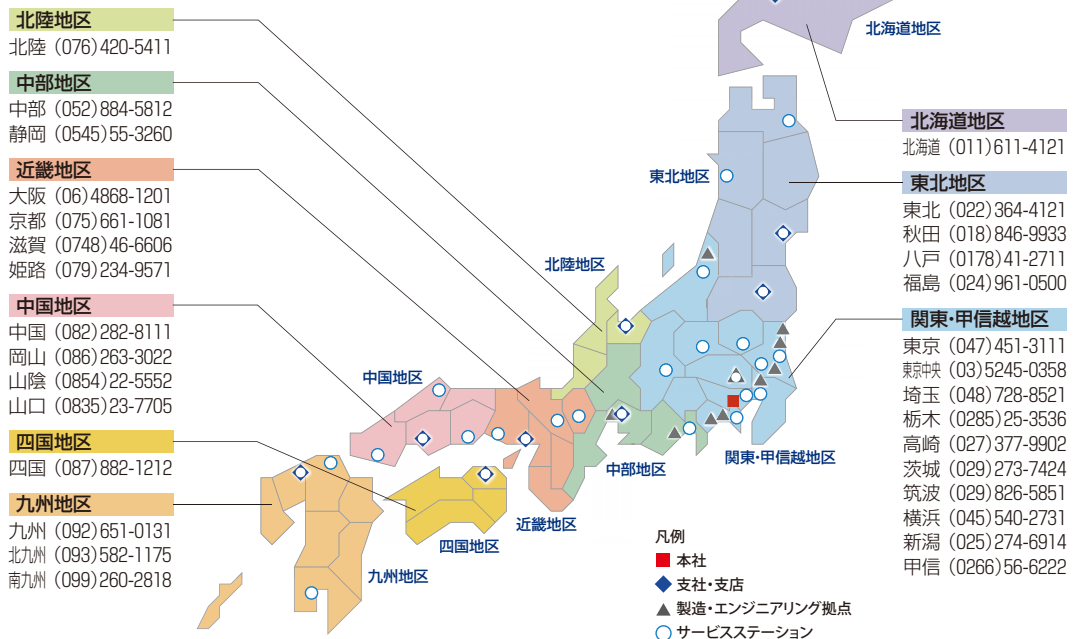

<https://www.hitachi-ies.co.jp>

信用と行き届いたサービスの当社へ



登録番号:JQA-EM6974

日立産機システム習志野事業所は、環境マネジメントシステムの国際規格ISO14001の認証を取得しています。



登録番号:JQA-1153

日立産機システム習志野事業所は、本カタログに掲載されているポンプの品質保証に関する国際規格ISO9001の認証を取得しています。

●このカタログに掲載した内容は、予告なく変更することがありますのでご了承ください。

HP-373W 2018.12

Printed in Japan(H)